

Mechanic Motor Vehicle – Year1 Module 1: Workshop Safety Practice

Reviewed and updated on: 01st November 2019 Version 1.1

1 : What is the type of mechanical hazards in workshop? | कार्यशाला में यांत्रिक खतरों का प्रकार क्या है ?

- A : Sickness | रोग (बीमारी)
- B : Current leakage | विद्युत् धारा रिसाव
- C : Un guarded machinery | गैर-संरक्षित मशीनरी
- D : Wrong layout of machinery | मशीनरी का गलत लेआउट

2 : Which type of workshop equipment used to deliver the air pressure to hydraulic hoist? | हाइड्रोलिक हॉइस्ट के लिए हवा के दबाव को वितरित करने के लिए किस प्रकार के कार्यशाला उपकरण का उपयोग किया जाता है ?

- A : Jib crane | जिब क्रेन
- B : Compressor | कंप्रेसर
- C : Vacuum pump | वैक्यूम पंप
- D : Hydraulic pump | हाइड्रोलिक पंप

3 : What is the name of risk symbol? | दिए गए जोखिम प्रतीक का नाम क्या है ?



- A : Risk of fire | आग का जोखिम
- B : Risk of wind | हवा का जोखिम
- C : Risk of slippage | फिसलन का जोखिम
- D : Risk of hazard | खतरे का जोखिम

4 : Which type of personal protective equipment used to protect eye? | आँख की सुरक्षा के लिए किस प्रकार के व्यक्तिगत सुरक्षा उपकरण (PPE) का उपयोग किया जाता है ?

- A : Cap | टोपी (कैप)
- B : Mask | मुखौटा (मास्क)
- C : Gloves | दस्ताने (ग्लव्स)
- D : Goggles | काले चश्मे (गॉगल्स)

5 : Which type of protective equipment used to protect head? | सिर की सुरक्षा के लिए किस प्रकार के सुरक्षात्मक उपकरण का उपयोग किया जाता है ?

- A : Boot | बूट
- B : Mask | मुखौटा (मास्क)

- C : Apron | एप्रन
- D : Helmet | हेलमेट

6 : Which part of the human body need to protect in high noise level at work place? | मानव शरीर के किस हिस्से को कार्यस्थल पर उच्च शोर स्तर में संरक्षित करने की आवश्यकता होती है ?

- A : Ear | कान
- B : Eye | आँख
- C : Nose | नाक
- D : Head | सिर

7 : Which personal protective equipment protect the dust? | कौन से व्यक्तिगत सुरक्षा उपकरण (PPE) धूल से बचाते हैं ?

- A : Mask | मुखौटा (मास्क)
- B : Apron | एप्रन
- C : Gloves | दस्ताने (ग्लव्स)
- D : Face shield | फेस शील्ड

8 : Which is explosive hazard? | विस्फोटक खतरा कौन सा है ?

- A : Physical hazard | भौतिक खतरा
- B : Chemical hazard | रासायनिक खतरा
- C : Biological hazard | जैविक खतरा
- D : Mechanical hazard | यांत्रिक खतरा

9 : Which is to be checked before use the tool? | उपकरण का उपयोग करने से पहले क्या चेक किया जाना चाहिए ?

- A : Tools material name | उपकरण सामग्री का नाम
- B : Tools damage or worn | उपकरण खराब होना या घिसना
- C : Tools manufacture name | उपकरण निर्माण नाम
- D : Tools manufacturing year | उपकरण निर्माण वर्ष

10 : Which type of oil used in the lifts and cranes? | लिफ्टों और क्रेन में किस प्रकार का तेल प्रयोग किया जाता है ?

- A : Gingelly oil | गिंगेली तेल (तिल का तेल)
- B : Coconut oil | नारियल का तेल
- C : Hydraulic oil | हाइड्रोलिक तेल
- D : Ground nut oil | मूँगफली का तेल

11 : Which type personal protective equipment is recommended for use, to handle loads with rough

surfaces and jagged edges? | मोटे सतहों और दांतेदार किनारों वाले भार को संभालने के लिए, किस प्रकार के व्यक्तिगत सुरक्षा उपकरण का उपयोग करने की सिफारिश की जाती है या सलाह दी जाती है ?

- A : Paper gloves | कागज के दस्ताने
- B : Rubber gloves | रबड़ के दस्ताने
- C : Leather gloves | चमड़ा के दस्ताने
- D : Polythene gloves | पॉलिथीन के दस्ताने

12 : Which type of gloves used to avoid cuts and abrasion during material handling? | मटेरियल हैंडलिंग के दौरान कटने और घर्षण (रगड़ने) से बचने के लिए किस प्रकार के दस्ताने का उपयोग किया जाता है ?

- A : Rubber gloves | रबड़ के दस्ताने
- B : Leather gloves | चमड़ा के दस्ताने
- C : Cotton gloves | कॉटन के दस्ताने
- D : Polythene thin gloves | पॉलिथीन पतले दस्ताने

13 : What is the name of the prohibition sign? | निम्न निषेध संकेत का नाम क्या है ?



- A : One way prohibited | एक तरफ से निषिद्ध
- B : Pedestrians prohibited | पैदल चलने वालों को निषिद्ध
- C : Do not extinguish with water | पानी से न बुझाएं
- D : Smoking and naked flames prohibited | धूम्रपान और नग्न लपटें निषिद्ध

14 : What is the name of the warning sign? | निम्न चेतावनी संकेत का नाम क्या है ?



- A : Risk of fire | आग का जोखिम (खतरा)
- B : Laser beam | लेज़र बीम
- C : Toxic hazard | विषाक्त खतरा
- D : Risk of electric shock | बिजली के झटके का खतरा

15 : What is the name of the protection sign? | निम्न सुरक्षा चिन्ह का नाम क्या है ?



- A : Eye protection | नेत्र सुरक्षा
- B : Head protection | सिर की सुरक्षा
- C : Hearing protection | कानों की सुरक्षा
- D : Respiratory protection | श्वास प्रश्वास सम्बन्धी सुरक्षा (रेस्पिरेटरी)

16 : What is the name of the warning sign? | निम्न चेतावनी संकेत का नाम क्या है ?



- A : Fork lift | फोर्क लिफ्ट
- B : Risk of fire | आग का खतरा
- C : Fragile roof | नाजुक छत
- D : Toxic hazard | विषाक्त खतरा

17 : What is the name of the safety sign? | निम्न सुरक्षा चिन्ह का नाम क्या है ?



- A : No trespassing | प्रवेश निषेध
- B : Pedestrians prohibited | पैदल चलने वालों को निषिद्ध
- C : No walking in the workplace | कार्यक्षेत्र में नहीं चलना
- D : No strolling at this workplace | इस कार्यस्थल पर नहीं टहलना

18 : What is the name of the safety sign? | निम्न सुरक्षा चिन्ह का नाम क्या है ?



- A** : Wear head protection | सिर की सुरक्षा पहनें
B : Protect head from rain | सिर को बारिश से बचाएं
C : Sun cap must be worn | सन कैप जरूर पहनना चाहिए
D : Only construction workers allowed | केवल निर्माण श्रमिकों को अनुमति

19 : What is the name of the mandatory sign? | निम्न अनिवार्य चिन्ह का नाम क्या है ?



- A** : Save water | जल बचाओ
B : Wash hand | हाथ धोएं
C : Canteen zone | कैटीन ज़ोन
D : Drinking water | पीने का पानी

20 : Which types of safety involves wearing of safety shoes and goggle in a workshop? | किस प्रकार की सुरक्षा में एक कार्यशाला में सुरक्षा जूते पहनना और पहनना शामिल है ?

- A** : General safety | सामान्य सुरक्षा
B : Personal safety | व्यक्तिगत सुरक्षा
C : Machine safety | मशीन की सुरक्षा
D : General and machine safety | सामान्य और मशीन सुरक्षा

21 : Which is the cause for lifting equipment failure? | उपकरण विफलता बढ़ाने का कारण कौन सा है ?

- A** : Oil change | तेल परिवर्तन
B : Under load | लोड के तहत
C : Oil seal leak | तेल सील रिसाव
D : Check oil level | तेल के स्तर की जांच करना

22 : Which equipment is used in vehicle service tation to lift the vehicle for water wash? | वाहन सेवा स्टेशन में वाटर वाश के लिए वाहन को उठाने के लिए कौन से उपकरण का उपयोग किया जाता है ?

- A** : Hoist | हॉइस्ट
B : Crane | क्रेन
C : Stand | स्टैंड
D : Screw jack | स्कू जैक

23 : Which equipment is to support under lifting vehicle before working underneath the vehicle for safe work? | सुरक्षित कार्य के लिए वाहन के नीचे काम करने से पहले वाहन उठाने के दौरान कौन से उपकरण का समर्थन किया जाता है ?

- A** : Stand | स्टैंड
B : Slings chain | स्लिंग चेन
C : Lifting crane | लिफ्टिंग क्रेन
D : Hydraulic jack | हाइड्रोलिक जैक

24 : Which oil is harmful to the environment? | कौन सा तेल पर्यावरण के लिए हानिकारक है ?

- A** : Engine oil | इंजन तेल
B : Hydraulic oil | हाइड्रॉलिक तेल
C : Seeds/nuts oil | बीज / नट का तेल
D : Used engine oil | प्रयुक्त इंजन तेल

25 : Which area is restricted to smoking? | धूम्रपान किस क्षेत्र में प्रतिबंधित है ?

- A** : Water filling area | पानी भरने के क्षेत्र में
B : Fuel refilling area | ईंधन भरने वाले क्षेत्र में
C : Gram market area | चना (ग्राम) बाजार क्षेत्र में
D : Corporation limit area | निगम सीमा क्षेत्र में

26 : Which is the cause for fire while refueling the hot engine? | गर्म इंजन को ईंधन भरने के दौरान आग लगने का क्या कारण होता है ?

- A** : Vapour | वाष्प
B : Paper | कागज़
C : Cloth | कपड़ा
D : Leather | चमड़ा

27 : Which type of fuel contains more carbon monoxide? | किस प्रकार के ईंधन में अधिक कार्बन मोनोऑक्साइड होती है ?

- A** : Solid fuel | ठोस ईंधन
B : Burnt fuel | जला हुआ ईंधन
C : Liquid fuel | तरल ईंधन
D : Unburnt fuel | अधजला ईंधन (अनबर्न्ट)

28 : Which automobile component produces dust? | कौन सा ऑटोमोबाइल घटक धूल पैदा करता है ?

- A** : Axle | धुरी (एक्सल)
B : Piston | पिस्टन
C : Gear box | गियर बॉक्स
D : Brake shoe | ब्रेक शू

29 : Which type of material toxic may cause for lung cancer? | फेफड़े के कैंसर के लिए किस प्रकार की सामग्री विषाक्त हो सकती है ?

- A** : Fiber | रेशा (फाइबर)
B : Wood | लकड़ी
C : Graphite | ग्रेफाइट
D : Asbestos | एस्बेस्टस

30 : Which device is best for control toxic waste? | विषाक्त अपशिष्ट को नियंत्रित करने के लिए कौन सा उपकरण सबसे अच्छा है ?

- A** : Wire brush | तार का ब्रश (वायर ब्रश)
B : Cotton waste | कॉटन वेस्ट
C : Air compressor | एयर कंप्रेसर
D : Vacuum cleaner | वैक्यूम क्लीनर

31 : Which comes under first aid? | प्राथमिक चिकित्सा के अंतर्गत आता है -

- A** : Treating a victim for a shock | झटके के लिए पीड़ित का इलाज
B : Completing a primary source | एक प्राथमिक स्रोत को पूरा करना
C : Assessing a victim's vital signs | पीड़ित के महत्वपूर्ण संकेतों का आकलन करना
D : Immediate care and support given to injured person | घायल व्यक्ति को तत्काल देखभाल और सहायता देना

32 : Which part of body, if bleeding profusely is considered serious and need professional attention? | शरीर का कौन सा हिस्सा, अगर गंभीर रूप से रक्तस्राव हो रहा हो, तो गंभीर माना जाता है और वृत्तिक ध्यान देने की आवश्यकता होती है ?

- A** : Leg | टांग
B : Knee | घुटना
C : Wrist | कलाई
D : Buttock | कूल्हे

33 : What is your immediate action on completion of first aid? | प्राथमिक चिकित्सा पूरी होने पर आपकी तत्काल कार्रवाई क्या होगी ?

- A** : Call taxi | टैक्सी बुलाना
B : Call your friend | अपने मित्र को बुलाना
C : Call fire service | फायर सर्विस को बुलाना
D : Call emergency service | आपातकालीन सेवा बुलाना

34 : What is ABC in first aid? | प्राथमिक चिकित्सा में ABC क्या है ?

- A** : Army, Branch, Calculate
B : Aviation, Breathing, Cumin
C : Away, Breathing, Calculation
D : Airway, Breathing, Circulation

35 : Which is the three elements must be present for burning of any fire? | किसी भी आग को जलाने के लिए कौन से तीन तत्व मौजूद होने चाहिए ?

- A** : Fuel + Heat + Oxygen | ईंधन + ऊष्मा + ऑक्सीजन
B : Oxygen + Fuel + Paper | ऑक्सीजन + ईंधन + कागज
C : Heat + Water + Oxygen | ऊष्मा + पानी + ऑक्सीजन
D : Smoke + Fuel + Oxygen | धुआँ + ईंधन + ऑक्सीजन

36 : What is called the isolating the fire from the supply of oxygen by blanketing with foam and sand? | फोम और रेत के साथ कंबल द्वारा ऑक्सीजन की आपूर्ति से आग को अलग करने को क्या कहा जाता है ?

- A** : Cooling | शीतलक (कूलिंग)
B : Starting | स्टार्टिंग
C : Misfiring | मिसफायरिंग
D : Smothering | स्मोदरिंग

37 : What is the cause for electric fire? | बिजली की आग का कारण क्या है ?

- A** : Rated fuses | रेटिड फ्यूज़
B : Under loaded circuit | लोडेड सर्किट के तहत
C : Over loaded circuits | ओवर लोडेड सर्किट
D : Tight wire connection | तंग तार कनेक्शन

38 : Which is highly flammable liquid? | अत्यधिक ज्वलनशील तरल कौन सा है ?

- A** : LPG | रसोई गैस
B : Water | पानी
C : Diesel | डीज़ल
D : Crude oil | कच्चा तेल

39 : What is the type of fire with wood, cloth, and paper? | लकड़ी, कपड़ा और कागज के साथ आग का प्रकार क्या है ?

- A** : Class - A | कक्षा - A
B : Class - B | कक्षा - B

- C : Class - C | कक्षा - C
D : Class - D | कक्षा - D

40 : Which should not be used on burning liquids? | जलते हुए तरल पदार्थ पर किसका उपयोग नहीं किया जाना चाहिए ?

- A : CO₂ | CO₂
B : Foam | झाग (फोम)
C : Sand | रेत
D : Water | पानी

41 : What is the class of gas burning fire? | गैस जलाने वाली आग किस वर्ग की होती है ?

- A : Class - A | कक्षा - A
B : Class - B | कक्षा - B
C : Class - C | कक्षा - C
D : Class - D | कक्षा - D

42 : Which type of fire extinguisher unsuitable for electric fire? | बिजली के आग के लिए किस प्रकार का अग्निशामक यंत्र अनुपयुक्त है ?

- A : CO₂ | CO₂
B : CTC | सीटीसी
C : Foam | झाग (फोम)
D : Dry powder | सूखा पाउडर

43 : Which item is to be prevent class 'B' fire? | कक्षा 'B' की आग को रोकने के लिए कौन सी वस्तु है ?

- A : CO₂ | CO₂
B : Argon | आर्गन
C : Oxygen | ऑक्सीजन
D : Nitrogen | नाइट्रोजन

44 : Which class of fire comes under flammable liquids? | ज्वलनशील तरल पदार्थों के अंतर्गत आग किस वर्ग में आती है ?

- A : Class - A | कक्षा - A
B : Class - B | कक्षा - B
C : Class - C | कक्षा - C
D : Class - D | कक्षा - D

45 : Which type of fire extinguisher suitable for class 'A' fire? | कक्षा 'A' की आग के लिए किस प्रकार का अग्निशामक उपयुक्त होता है ?

- A : Halon | हैलोन
B : Dry powder | सूखा पाउडर
C : Foam or water | फोम या पानी
D : Carbon-di-oxide | कार्बन डाइऑक्साइड

46 : How to care burn hand victim? | जले हुए हाथ की देखभाल कैसे करें ?

- A : Blow hot air to the burnt hand | जले हुए हाथ को गर्म हवा दें
B : Blow cool air to the burnt hand | जले हुए हाथ को ठंडी हवा दें
C : Covered water to the burnt hand | जले हुए हाथ को पानी से ढंके
D : Covered hot water to the burnt hand | जले हुए हाथ पर गर्म पानी ढंके

47 : Which fire extinguisher suitable for class "C" fire? | क्लास "C" आग के लिए कौन सा अग्निशामक उपयुक्त है ?

- A : Foam filled extinguisher | फोम भरा अग्निशामक
B : Water filled extinguisher | पानी भरा हुआ अग्निशामक
C : Dry powder fire extinguisher | सूखा पाउडर अग्निशामक
D : Carbon-di-oxide fire extinguisher | कार्बन डाइऑक्साइड अग्निशामक

48 : Which type of energy conservation opportunity involves stopping of water leakage points? | किस प्रकार के ऊर्जा संरक्षण अवसर में जल रिसाव के बिंदुओं को रोकना शामिल है ?

- A : Minor energy conservation opportunities | लघु ऊर्जा संरक्षण के अवसर
B : Major energy conservation opportunities | प्रमुख ऊर्जा संरक्षण के अवसर
C : Medium energy conservation opportunities | मध्यम ऊर्जा संरक्षण के अवसर
D : Extra major energy conservation opportunities | अतिरिक्त प्रमुख ऊर्जा संरक्षण के अवसर

49 : What is the procedure to be carried out if an electric shock victim unable to release his grip from the conductor? | यदि एक बिजली के झटके से पीड़ित कंडक्टर से अपनी पकड़ को मुक्त करने में असमर्थ है, तो क्या किया जाना चाहिए ?

- A : Make sure the power is turned off | सुनिश्चित करें कि बिजली बंद है
B : Cover all burns with a dry loose dressing | एक सूखी ढीली ड्रेसिंग के साथ सभी जले हुए भाग को कवर करें

- C** : Place the victim on one side with head down | पीड़ित का सिर नीचे की तरफ कर रखें
D : Ask a by stander to help you to move the victim | पीड़ित को स्थानांतरित करने में आपकी मदद करने के लिए पास खड़े व्यक्ति की सहायता लें

50 : Which safety involves wearing of gloves and helmet in a workshop? | एक कार्यशाला में दस्ताने और हेलमेट पहनना किस सुरक्षा में शामिल है ?

- A** : General safety | सामान्य सुरक्षा
B : Personal safety | व्यक्तिगत सुरक्षा
C : Machine safety | मशीन की सुरक्षा
D : General and machine safety | सामान्य और मशीन सुरक्षा

51 : Which type of safety states “Don’t spill the fuel on work place”? | किस प्रकार की सुरक्षा में कहा गया है कि “कार्य स्थल पर ईंधन न फैलाएं” ?

- A** : General safety | सामान्य सुरक्षा
B : Personal safety | व्यक्तिगत सुरक्षा
C : Machine safety | मशीन की सुरक्षा
D : General and machine safety | सामान्य और मशीन सुरक्षा

52 : Which is the safety precaution to be adopted in handling diesel machine? | डीजल मशीन को संभालने में अपनाई जाने वाली सुरक्षा सावधानी कौन सी है ?

- A** : Use correct viscosity oil | सही श्यानता वाले तेल का उपयोग करें
B : Remove safeguard of rotating part | घूमने वाले हिस्सों का सेफगार्ड निकालें
C : Use oil/greasy hand to repair work | मरम्मत वाले कार्य के लिए तेल/ग्रीस वाले हाथ का उपयोग करें
D : Use diesel engine with loose mounting | ढीली माउंटिंग के साथ डीजल इंजन का उपयोग करें

53 : What kind of first aid care to be taken for a severely bleeding open wound? | गंभीर रूप से रक्तस्राव वाले खुले घाव के लिए किस प्रकार की प्राथमिक चिकित्सा देखभाल की जाती है ?

- A** : Allow wound to bleed | घाव को बहने दें
B : Lower the wound area below the body | शरीर के नीचे घाव क्षेत्र को कम करें
C : Apply pressure near wound to stop bleeding | रक्तस्राव को रोकने के लिए घाव के पास दबाव

बनाएं/डालें

- D** : Pressure on the wound itself to stop bleeding and avoid infection | रक्तस्राव को रोकने और संक्रमण से बचने के लिए घाव पर ही दबाव डालें

54 : Which is the major energy conservation opportunity? | ऊर्जा संरक्षण का प्रमुख अवसर कौन सा है ?

- A** : Stopping of leakage | रिसाव को रोकना
B : Replacement machineries | मशीनरी बदलना
C : Replacement of house hold appliance | घरेलू उपकरण बदलना
D : Laps in housekeeping | हाउसकीपिंग में कमी
-

55 : Which hand tool used for circular cut in sheet metal work? | शीट मेटल वर्क में सर्कुलर कट के लिए किस हैंड टूल का प्रयोग किया जाता है ?

- A : Straight snip | स्ट्रेट स्निप
- B : Bend snip | बैंड स्निप
- C : Combination plier | साइड कटिंग प्लायर
- D : Side cutting plier | साइड कटिंग प्लायर

56 : Which spanner used for zero setting in outside micrometer? | बाहरी माइक्रोमीटर में शून्य सेटिंग के लिए किस स्पैनर का उपयोग किया जाता है ?

- A : Hooks spanner | हुक स्पैनर
- B : Ring spanner | रिंग स्पैनर
- C : Double end spanner | एडजस्टेबल स्पैनर
- D : Adjustable spanner | एडजस्टेबल स्पैनर

57 : What is the name of caliper? | निम्न कैलिपर का नाम क्या है ?

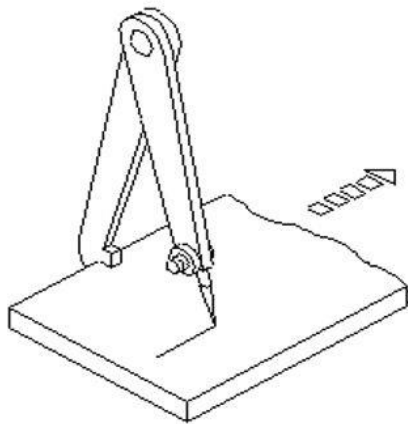

- A : Outside Caliper | आउटसाइड कैलिपर
- B : Firm joint Caliper | फर्म ज्वाइंट कैलिपर
- C : Spring joint Caliper | हील टाइप जैनी कैलिपर
- D : Heal type jenny calliper | हील टाइप जैनी कैलिपर

58 : What is the name of plier? | निम्न प्लायर का नाम क्या है ?

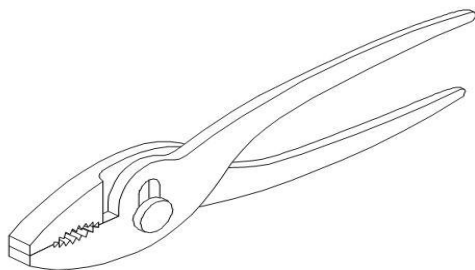

- A : Flat nose plier | फ्लैट नोज प्लायर
- B : Round nose plier | राउंड नोज प्लायर

C : Slip joint plier | इंटरनल सर्कल प्लायर

D : Internal circle plier | इंटरनल सर्कल प्लायर

59 : What is the name of part marked as 'x'? | 'X' के रूप में चिह्नित भाग का नाम क्या है ?

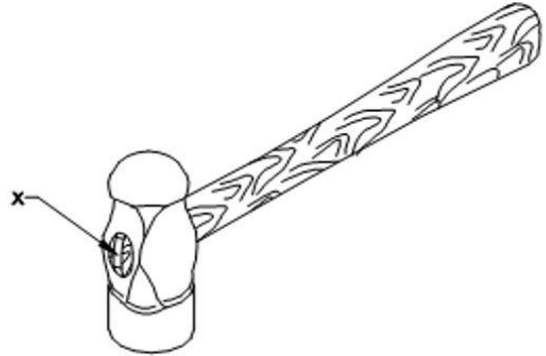

- A : Face | फेस
- B : Cheek | चीक
- C : Wedge | पेन/पीन
- D : Pein | पेन/पीन

60 : What is the name of hammer? | निम्न हथौड़े (हैमर) का नाम क्या है ?

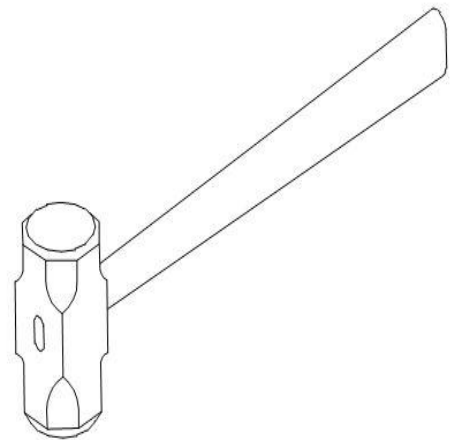

- A : Club hammer | क्लब हैमर
- B : Ball peen hammer | बॉल पीन हैमर
- C : Cross peen hammer | स्ट्रेट पीन हैमर
- D : Straight peen hammer | स्ट्रेट पीन हैमर

61 : What is the name of marking instrument? | निम्न मार्किंग उपकरण का नाम क्या है ?

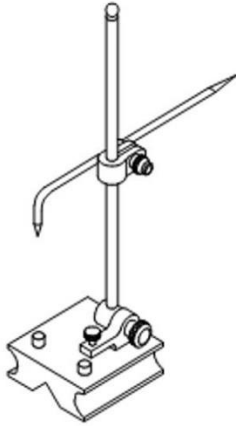

- A : Bevel gauge | बेवल गेज
 B : Bevel protractor | बेवल प्रोट्रेक्टर
 C : Universal bevel gauge | यूनिवर्सल सरफेस गेज
 D : Universal surface gauge | यूनिवर्सल सरफेस गेज

62 : What is the name of caliper? | निम्न कैलीपर का नाम क्या है ?

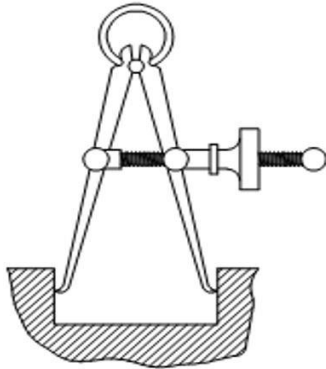

- A : Firm joint caliper | फर्म ज्वाइंट कैलिपर
 B : Spring joint caliper | स्प्रिंग ज्वाइंट कैलीपर
 C : Out side caliper | इनसाइड कैलीपर
 D : Inside caliper | इनसाइड कैलीपर

63 : What is the name of caliper? | निम्न कैलीपर का नाम क्या है ?

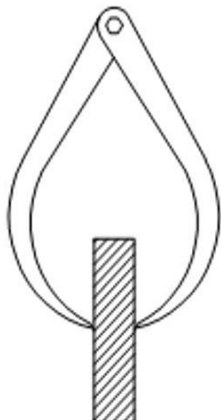

- A : Jenny caliper | जेनी कैलिपर
 B : Spring joint caliper | स्प्रिंग ज्वाइंट कैलीपर
 C : Outside caliper | इनसाइड कैलीपर
 D : Inside caliper | इनसाइड कैलीपर

64 : What is the name of plier? | निम्न प्लायर का नाम क्या है ?

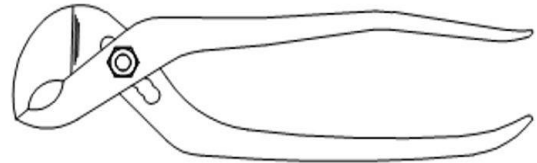

- A : Flat nose plier | फ्लैट नोज प्लायर
 B : Round nose plier | राउंड नोज प्लायर
 C : Slip joint multigrip plier | इंटरनल (आंतरिक) सर्कल प्लायर
 D : Internal circle plier | इंटरनल (आंतरिक) सर्कल प्लायर

65 : What is the name of tool? | निम्न औजार (टूल) का नाम क्या है ?

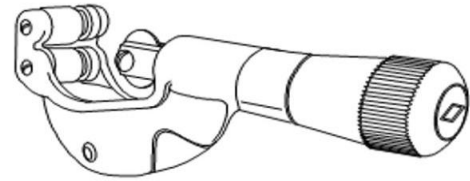

- A : Curve cutter | कर्व (वक्र) कटर
 B : Circle cutter | सर्किल (वृत्त) कटर
 C : Pipe cutter | थ्रेड कटर
 D : Thread cutter | थ्रेड कटर

66 : What is the name of tool? | निम्न औजार (टूल) का नाम क्या है ?

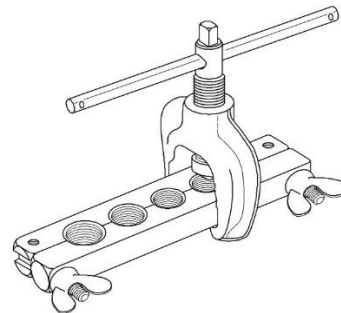

- A : Crimping tool | क्रिम्पिंग टूल
 B : Flaring tool | फ्लेयारिंग टूल
 C : Wrench | रैचिट
 D : Ratchet | रैचिट

67 : What is the name of hammer used in the operation? | ऑपरेशन में प्रयोग होने वाले हथौड़े का क्या नाम है ?



- A : Mallet hammer | मैलेट हथौड़ा
- B : Ball peen Hammer | बॉल पीन हथौड़ा
- C : Cross peen hammer | स्ट्रेट पीन हथौड़ा
- D : Straight peen hammer | स्ट्रेट पीन हथौड़ा

68 : What is the name of plier? | निम्न प्लायर का नाम क्या है ?

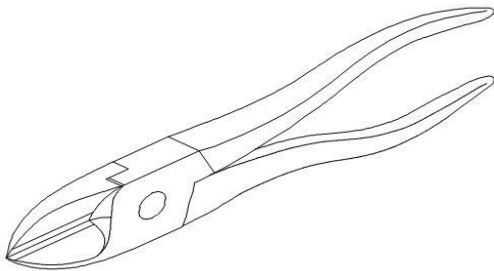

- A : Round nose plier | राउंड नोज़ प्लायर
- B : End cutting plier | एंड कटिंग प्लायर
- C : Side cutting plier | कॉम्बिनेशन प्लायर
- D : Combination plier | कॉम्बिनेशन प्लायर

69 : What is the name of socket key? | निम्न सॉकेट कुंजी का नाम क्या है ?

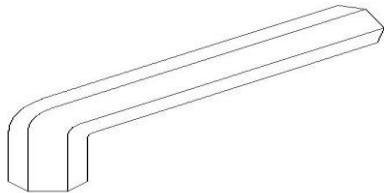

- A : Octagon socket key | अष्टकोणीय (ऑक्टागन) सॉकेट कुंजी
- B : Hexagon socket key | षट्भुज (हेक्सागन) सॉकेट कुंजी
- C : Pentagon socket key | नॉनागन सॉकेट कुंजी
- D : Nonagon socket key | नॉनागन सॉकेट कुंजी

70 : What is the name of the vice? | निम्न वाइस का नाम क्या है ?

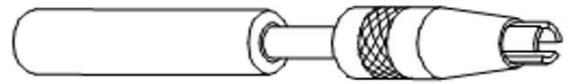

- A : Pipe vice | पाइप वाइस
- B : Hand vice | हैंड वाइस
- C : Pin vice | टूल मेकर की वाइस
- D : Tool maker's vice | टूल मेकर की वाइस

71 : What is the name of the screw driver? | निम्न स्कू ड्राइवर का नाम क्या है ?

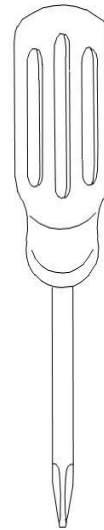

- A : Ratchet screw driver | रैचिट स्कू ड्राइवर
- B : Offset screw driver | ऑफसेट स्कू ड्राइवर
- C : Stumpy screw driver | क्रॉस-रिसेस (फिलिप्स) स्कू ड्राइवर
- D : Cross-Recess(Phillips)screw driver | क्रॉस-रिसेस (फिलिप्स) स्कू ड्राइवर

72 : What is the name of screw driver? | निम्न स्कू ड्राइवर का नाम क्या है ?

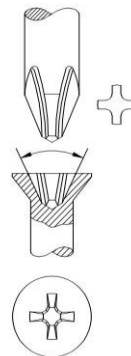

- A : Cross - recess screw driver | क्रॉस-रिसेस स्कू ड्राइवर
- B : Ratchet screw driver | रैचिट स्कू ड्राइवर

- C : Stumpy screw driver | ऑफसेट स्कू ड्राइवर
D : Offset screw driver | ऑफसेट स्कू ड्राइवर

73 : Which gauge is used to check the inflation of tyre? | टायर के स्फीति (इन्फ्लेशन) की जांच के लिए किस गेज का उपयोग किया जाता है ?

- A : Wire gauge | वायर गेज
B : Feeler gauge | फीलर गेज
C : Vacuum gauge | प्रेशर गेज
D : Pressure gauge | प्रेशर गेज

74 : What is the smallest reading of vernier caliper? | वर्नियर कैलिपर की सबसे छोटी रीडिंग क्या है?

- A : Deviation | विचलन (डेविएशन)
B : Tolerance | सहिष्णुता (टॉलरेंस)
C : Least count | भत्ता (अलाउंस)
D : Allowance | भत्ता (अलाउंस)

75 : Which one is the indirect measuring instrument? | अप्रत्यक्ष मापन यंत्र कौन सा है ?

- A : Steel rule | स्टील रूल
B : Inside caliper | आंतरिक कैलिपर
C : Inside micrometer | बाह्य माइक्रोमीटर
D : Outside micrometer | बाह्य माइक्रोमीटर

76 : What is the name of part marked as 'X' ? | 'X' के रूप में चिह्नित भाग का नाम क्या है?

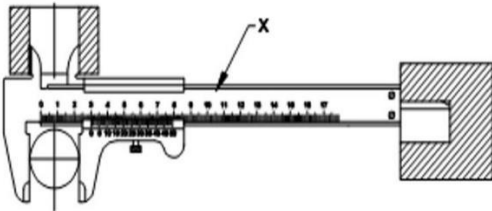

- A : Beam | बीम
B : Fixed jaw | अचल जबड़ा
C : Vernier scale | डेप्थ मेज़रिंग ब्लेड
D : Depth measuring blade | डेप्थ मेज़रिंग ब्लेड

77 : What is the name of the part marked as 'X'? | 'X' के रूप में चिह्नित भाग का नाम क्या है?

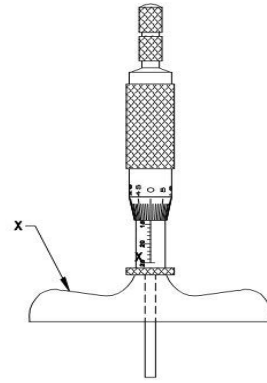

- A : Cap | कैप
B : Lock | लॉक
C : Stock | थिम्बल
D : Thimble | थिम्बल

78 : What is the name of the part marked as 'x'? | 'x' के रूप में चिह्नित भाग का नाम क्या है?

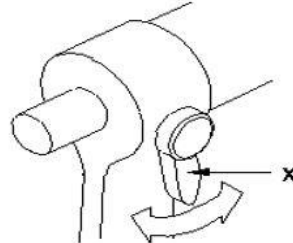

- A : Anvil | एन्विल
B : Spindle | स्पिंडल
C : Thimble | स्पिंडल स्टॉक
D : Spindle lock | स्पिंडल स्टॉक

79 : What is the name of beveled graduated sleeve of outside micro meter? | बाहरी माइक्रो मीटर के बेवल ग्रेजुएटिड स्लीव का नाम क्या है ?

- A : Anvil | एन्विल
B : Barrel | बैरल
C : Spindle | थिम्बल
D : Thimble | थिम्बल

80 : What is flaring? | "फ्लेयरिंग" क्या है ?

- A : Increasing the diameter of a tube end | एक ट्यूब एंड के व्यास में वृद्धि
B : Decreasing the diameter of a tube | एक ट्यूब के व्यास को घटाना
C : Increasing the length of a tube | एक ट्यूब की लंबाई घटाना
D : Decreasing the length of a tube | एक ट्यूब की लंबाई घटाना

81 : Which plier used for bending narrow strips of thin metal sheet? | पतली धातु की चादर के संकीर्ण स्ट्रिप्स को मोड़ने के लिए किस प्लायर का उपयोग किया जाता है ?

- A** : Flat nose plier | फ्लैट नोज़ प्लायर
B : Round nose plier | राउंड नोज़ प्लायर
C : Slip joint plier | इंटरनल सर्किलिप (आंतरिक परिधि) प्लायर
D : Internal circlip plier | इंटरनल सर्किलिप (आंतरिक परिधि) प्लायर

82 : Which type of socket spanner can be turned to an angle? | किस प्रकार के सॉकेट स्पैनर को एक कोण में बदला जा सकता है ?

- A** : Socket spanner | सॉकेट स्पैनर
B : Deep socket spanner | डीप सॉकेट स्पैनर
C : Spark plug socket spanner | स्विवेल सॉकेट स्पैनर
D : Swivel socket spanner | स्विवेल सॉकेट स्पैनर

83 : Which tool used to tighten the nuts and bolts at recommended tightness? | अनुशंसित कसाव पर नट तथा बोल्ट को कसने के लिए किस उपकरण का उपयोग किया जाता है ?

- A** : Stud wrench | स्टड रिंच
B : Pipe wrench | पाइप रिंच
C : Torque wrench | एडजस्टेबल रिंच
D : Adjustable wrench | एडजस्टेबल रिंच

84 : What is the use of ball pein hammer head? | बॉल पीन हैमर हेड का उपयोग क्या है ?

- A** : Strike soft metal | नरम धातु पर प्रहार करना
B : Strike the metal | धातु पर प्रहार करना
C : Stamp the specifications | धातु को सभी दिशाओं में फैलाना
D : Spread the metal in all direction | धातु को सभी दिशाओं में फैलाना

85 : Which metal tube is used for single thickness flare? | एकल मोटाई वाली फ्लेयर के लिए किस धातु की ट्यूब का उपयोग किया जाता है ?

- A** : Brass | पीतल (ब्रास)
B : Bronze | कांस्य (ब्रॉज़)
C : Aluminium | तांबा (कॉपर)
D : Copper | तांबा (कॉपर)

86 : How the hammers are specified? | हथौड़ों को कैसे निर्दिष्ट किया जाता है ?

- A** : Weight and shape | वजन और आकार द्वारा
B : Size and shape | आकार और आकृति द्वारा
C : Metal and shape | धातु और वजन द्वारा
D : Metal and weight | धातु और वजन द्वारा

87 : Which type of chisel used to remove excess metal from welded joint? | वेल्डेड जोड़ से अतिरिक्त धातु को हटाने के लिए किस प्रकार की छेनी (चीज़ल) का उपयोग किया जाता है ?

- A** : Cross cut chisel | क्रॉस कट चीज़ल
B : Half round chisel | हाफ राउंड चीज़ल
C : Flat chisel | डायमंड पॉइंट चीज़ल
D : Diamond point chisel | डायमंड पॉइंट चीज़ल

88 : Which instrument is used to check the right angle? | समकोण की जांच के लिए किस उपकरण का उपयोग किया जाता है ?

- A** : Steel rule | स्टील रूल
B : Try square | ट्राई स्क्वायर
C : Firm joint caliper | स्प्रिंग ज्वाइंट कैलीपर
D : Spring Joint caliper | स्प्रिंग ज्वाइंट कैलीपर

89 : Which is used for marking and setting of work? | जॉब को चिह्नित करने और स्थापित करने के लिए किसका प्रयोग किया जाता है ?

- A** : Surface plate | सरफेस प्लेट
B : Marking table | मार्किंग टेबल
C : 'V' Block | बेंच वाइस
D : Bench vice | बेंच वाइस

90 : What is the purpose of angle plate? | एंगल प्लेट का उद्देश्य क्या है ?

- A** : Machining | मशीनिंग
B : Marking | मार्किंग टेबल
C : Polishing | ग्राइंडिंग
D : Grinding | ग्राइंडिंग

91 : What is the purpose of half round chisel? | हाफ राउंड चीज़ल (अर्धगोलाकार छेनी) का क्या उद्देश्य है ?

- A** : Cut excess metal | अतिरिक्त धातु को काटना
B : Cut curved grooves | घुमावदार खांचे काटना
C : Squaring metal at corners | चाबीघाट (की-वेज़) काटना
D : Cut keyways | चाबीघाट (की-वेज़) काटना

92 : Which screw driver is used in blind space? | ब्लाइंड स्पेस में किस स्कू ड्राइवर का उपयोग किया जाता

है ?

- A** : Ratchet screw driver | रैचिट स्कू ड्राइवर
B : Offset screw driver | ऑफसेट स्कू ड्राइवर
C : Philips screw driver | स्टम्पी स्कू ड्राइवर
D : Stumpy screw driver | स्टम्पी स्कू ड्राइवर

93 : What is the purpose of the cross pein in the hammer? | हथौड़े में क्रॉस पीन का क्या उद्देश्य है ?

- A** : Fix the handle | हैंडल फिक्स करना
B : Strike the metal | धातु पर प्रहार करना
C : Strike the metal in all direction | धातु को एक दिशा में फैलाना
D : Spread the metal in one direction | धातु को एक दिशा में फैलाना

94 : Which refers the size of hexagonal Allen key? | हेक्सागोनल एलन कुंजी का आकार कौन संदर्भित करता है ?

- A** : Size of the radius | त्रिज्या का आकार
B : Size of the diagonal | विकर्ण का आकार
C : Size of the diameter | फ्लैट के अक्रॉस आकार
D : Size across the flat | फ्लैट के अक्रॉस आकार

95 : How the screw driver is specified? | स्कू ड्राइवर कैसे निर्दिष्ट किया जाता है ?

- A** : Length of blade and width of tip | ब्लेड की लंबाई और टिप की चौड़ाई द्वारा
B : Width and diameter of the edge | किनारे की चौड़ाई और व्यास द्वारा
C : Thickness and length | आकार और लंबाई द्वारा
D : Shape and length | आकार और लंबाई द्वारा

96 : Which part of engine can be measured by dial gauge? | डायल गेज द्वारा इंजन के किस भाग को मापा जा सकता है ?

- A** : Crank pin | क्रैंक पिन
B : Gudgeon pin | गज्जन पिन
C : Piston | सिलेंडर बोर
D : Cylinder bore | सिलेंडर बोर

97 : What is the working principle of dial test indicator? | डायल टेस्ट इंडिकेटर का कार्य सिद्धांत क्या है ?

- A** : Leverage motion | उत्तोलन गति
B : Spring motion | स्प्रिंग गति
C : Linear motion into reciprocating motion | रेखीय गति से रोटरी गति

D : Linear motion into rotary motion | रेखीय गति से रोटरी गति

98 : Which instrument is used to check the run-out of crankshaft journals? | क्रैंकशाफ्ट जरनल के रन-आउट की जांच के लिए किस उपकरण का उपयोग किया जाता है ?

- A** : Telescopic gauge | टेलीस्कोपिक गेज
B : Dial test indicator | डायल टेस्ट इंडिकेटर
C : Bore dial gauge | वर्नियर गेज
D : Vernier gauge | वर्नियर गेज

99 : Which gauge used to check the spark plug gap? | स्पार्क प्लग गैप की जांच करने के लिए किस गेज का उपयोग किया जाता है ?

- A** : Telescopic gauge | टेलीस्कोपिक गेज
B : Vernier gauge | वर्नियर गेज
C : Pitch gauge | फीलर गेज
D : Feeler gauge | फीलर गेज

100 : Which instrument used to check the piston ring end gap? | पिस्टन रिंग एंड गैप को चेक करने के लिए किस उपकरण का उपयोग किया जाता है ?

- A** : Feeler gauge | फीलर गेज
B : Vernier gauge | वर्नियर गेज
C : Pitch gauge | टेलीस्कोपिक गेज
D : Telescopic gauge | टेलीस्कोपिक गेज

101 : What are the two instruments used to measure the warpage of the fly wheel? | फ्लाई व्हील के वारपेज को मापने के लिए उपयोग किए जाने वाले दो उपकरण क्या हैं ?

- A** : Knife, wooden blank | चाकू, लकड़ी की तख्ती
B : Steel rule, metal shim | स्टील रूल, मेटल शिम
C : Wooden plank, metal shim | स्ट्रेट एज, फीलर गेज
D : Straight edge, feeler gauge | स्ट्रेट एज, फीलर गेज

102 : Which precision instrument used for taking external, internal and depth measurement? | बाहरी, आंतरिक और गहराई माप लेने के लिए किस परिशुद्धता उपकरण (प्रिसीज़न इंस्ट्रूमेंट) का उपयोग किया जाता है ?

- A** : Vernier caliper | वर्नियर कैलीपर
B : Depth micrometer | डेप्थ माइक्रोमीटर
C : Inside micrometer | आउटसाइड माइक्रोमीटर

D : Outside micrometer | आउटसाइड माइक्रोमीटर

103 : What is the use of ratchet stop in out side micro meter? | आउटसाइड माइक्रोमीटर में रैचिट स्टॉप का क्या उपयोग है ?

A : Prevent load | भर को रोकना

B : Prevent speed | गति को रोकना

C : Prevent excessive pressure | स्लाइडिंग (फिसलन) को रोकना

D : Prevent sliding | स्लाइडिंग (फिसलन) को रोकना

104 : What is the reading of outside micrometer (0.25mm)? | आउटसाइड (बाहरी) माइक्रोमीटर (0.25 मिमी) की रीडिंग क्या है ?

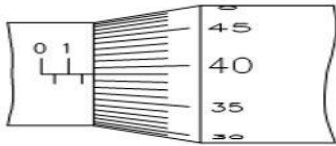

A : 1.59 mm

B : 1.89 mm

C : 1.91 mm

D : 2.41 mm

105 : What is the distance covered by the spindle in one full rotation of thimble in outside micrometer? | बाहर के माइक्रोमीटर में थिम्बल के एक पूर्ण रोटेशन में धुरी द्वारा कवर की गई दूरी कितनी है?

A : 2 mm

B : 1.5 mm

C : 1.0 mm

D : 0.5 mm

106 : Which measuring gauge needs to be set up to a fixed dimension before use? | उपयोग करने से पहले किस मापन गेज को एक निश्चित आयाम तक स्थापित करने की आवश्यकता होती है ?

A : Depth gauge | डेप्थ गेज

B : Dial test indicator | डायल टेस्ट इंडिकेटर

C : Dial bore gauge | वर्नियर डायल गेज

D : Vernier dial gauge | वर्नियर डायल गेज

107 : Which gauge used to check leakage of inlet manifold? | इनलेट के रिसाव की जांच के लिए किस गेज का उपयोग किया जाता है ?

A : Feeler gauge | फीलर गेज

B : Vacuum gauge | वैक्यूम गेज

C : Pressure gauge | एमिसन गेज

D : Emission gauge | एमिसन गेज

108 : What is the name of the drilling machine?
| निम्न ड्रिलिंग मशीन का नाम क्या है ?

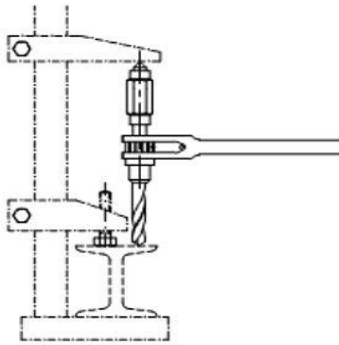

- A** : Breast drilling machine | ब्रेस्ट ड्रिलिंग मशीन
B : Ratchet drilling machine | रैचेट ड्रिलिंग मशीन
C : Pneumatic drilling machine | न्यूमैटिक ड्रिलिंग मशीन
D : Bevel gear drilling machine | बेवल गियर ड्रिलिंग मशीन

109 : Which drilling machine is used to drill multiple holes in one setting of work? | एक ही बार में कई छेदों को ड्रिल करने के लिए किस ड्रिलिंग मशीन का उपयोग किया जाता है ?

- A** : Hand drilling machine | हैंड ड्रिलिंग मशीन
B : Pillar drilling machine | पिलर ड्रिलिंग मशीन
C : Column drilling machine | कॉलम ड्रिलिंग मशीन
D : Radial drilling machine | रेडियल ड्रिलिंग मशीन

110 : What is the unit of cutting speed? | कर्तन गति (कटिंग स्पीड) की इकाई क्या है ?

- A** : Meter per minute | मीटर प्रति मिनट
B : Meter per second | मीटर प्रति सेकंड
C : Centimetre per minute | सेंटीमीटर प्रति मिनट
D : Centimetre per second | सेंटीमीटर प्रति सेकंड

111 : Which part of a drill is fitted on the machine? | ड्रिल का कौन सा भाग मशीन पर फिट किया जाता है ?

- A** : Point | पॉइंट
B : Flute | फ्लूट
C : Shank | शैंक
D : Body | बॉडी

112 : What is the name of the angle between the cutting edges in a drill? | एक ड्रिल में काटने वाले किनारों के बीच के कोण का नाम क्या है ?

- A** : Helix angle | हेलिक्स कोण
B : Rake angle | रेक कोण

- C** : Clearance angle | निकासी (क्लीयरेंस) कोण
D : Point angle | बिंदु कोण

113 : What is the name of the angle marked as 'x'? | 'x' के रूप में चिह्नित कोण का नाम क्या है ?

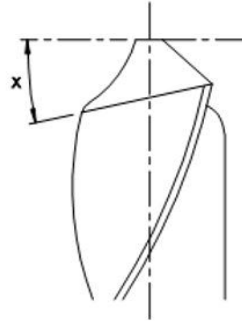

- A** : Rake angle | रेक कोण
B : Point angle | बिंदु कोण
C : Helix angle | हेलिक्स कोण
D : Lip Clearance angle | लिप क्लीयरेंस कोण

114 : What is the name of the die? | निम्न डाई का नाम क्या है ?



- A** : Solid die | सॉलिड डाई
B : Half die | हाफ डाई
C : Circular split die | सर्कुलर स्प्लिट डाई
D : Rectangle split die | रेक्टेंगुलर स्प्लिट डाई

115 : What is the type of the reamer? | निम्न रीमर का प्रकार क्या है ?



- A** : Taper shank drill | टेपर शैंक ड्रिल

- B** : Hand reamer | हैंड रीमर
C : Straight shank drill | स्ट्रेट शैंक ड्रिल
D : machine reamer | मशीन रीमर

116 : Which type of abrasive removes heavy stock of material? | किस प्रकार का अपघर्षक (अब्रेसिव) अधिक सामग्री को हटा देता है ?

- A** : Emery sheet | एमरी शीट
B : Boron carbide | बोरोम कार्बाइड
C : Aluminium oxide | अल्युमिनियम ऑक्साइड
D : Silicon carbide | सिलिकॉन कार्बाइड

117 : What is the formula for calculating the drill size for reaming? | रीमिंग के लिए ड्रिल आकार की गणना करने का सूत्र (फार्मूला) क्या है ?

- A** : Drill size=Reamed size-(Under size-over size) | ड्रिल आकार = रीमड आकार- (अंडर साइज़-ओवर साइज़)
B : Drill size=Reamed size+ (Under size + over size) | ड्रिल आकार = रीमड आकार+ (अंडर साइज़+ओवर साइज़)
C : Drill size=Reamed size-(Under size +over size) | ड्रिल आकार = रीमड आकार- (अंडर साइज़+ओवर साइज़)
D : Drill size=Reamed size-(Under size x over size) | ड्रिल आकार = रीमड आकार- (अंडर साइज़xओवर साइज़)

118 : What is the material used in hand reamer? | हैंड रीमर में प्रयुक्त सामग्री क्या है ?

- A** : Mild steel | मृदु इस्पात (माइल्ड स्टील)
B : Brass | पीतल (ब्रास)
C : H. S.S | उच्च गति इस्पात (हाई स्पीड स्टील)
D : Cast iron | कास्ट आयरन

119 : What is the type of the tap wrench? | निम्न टैप रिंच का प्रकार क्या है ?

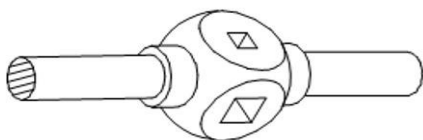

- A** : Bar type tap wrench | बार टाइप टैप रिंच
B : T' Handle tap wrench | 'टी' हैंडल टैप रिंच
C : Solid type tap wrench | सॉलिड टाइप टैप रिंच
D : Adjustable type tap wrench | एडजस्टेबल टाइप टैप रिंच

120 : What is the type of the die? | मरने का प्रकार क्या है?

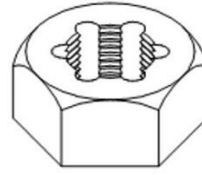

- A** : Die nut | डाई नट
B : Half die | हाफ डाई
C : Circular split die | सर्कुलर स्प्लिट डाई
D : Rectangle split die | रेक्टेंगुलर स्प्लिट डाई

121 : What is the name of the operation? | निम्न ऑपरेशन का नाम क्या है ?

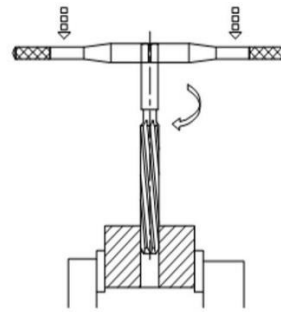

- A** : Drilling | ड्रिलिंग
B : Taping | टैपिंग
C : Dieing | डाइंग
D : Reaming | रीमिंग

122 : Which device is used to hold straight shank drill? | स्ट्रेट शैंक ड्रिल को पकड़ने के लिए किस युक्ति का उपयोग किया जाता है ?

- A** : Stock | स्टॉक
B : Chuck | चक
C : Sleeve | स्लीव
D : Socket | सॉकेट

123 : Which drilling machine used to drill small dia holes upto 6 mm? | 6 मिमी तक के छोटे व्यास छेद को ड्रिल करने के लिए किस ड्रिलिंग मशीन का उपयोग किया जाता है ?

- A** : Bevel gear hand drill | बेवेल गियर हैंड ड्रिल
B : Pneumatic hand drill | न्यूमैटिक हैंड ड्रिल
C : Electric hand drill light duty | इलेक्ट्रिक हैंड ड्रिल लाइट ड्यूटी
D : Electric hand drill heavy duty | इलेक्ट्रिक हैंड ड्रिल हेवी ड्यूटी

124 : Which drilling machine achieves various spindle speed by changing the belt position? | कौन

सी ड्रिलिंग मशीन बेल्ट की स्थिति को बदलकर विभिन्न धुरी गति को प्राप्त करती है ?

- A : Pillar drilling machine | पिलर ड्रिलिंग मशीन
- B : Radial drilling machine | रेडियल ड्रिलिंग मशीन
- C : Column drilling machine | कॉलम ड्रिलिंग मशीन
- D : Sensitive bench drilling machine | संवेदनशील (सेंसिटिव) बेंच ड्रिलिंग मशीन

125 : Which type of vice is used to hold a job for drilling? | ड्रिलिंग के लिए जॉब को पकड़ने के लिए किस प्रकार के वाइस का उपयोग किया जाता है ?

- A : Bench vice | बेंच वाइस
- B : Leg vice | लेग वाइस
- C : Machine vice | मशीन वाइस
- D : Hand vice | हैंड वाइस

126 : What is the selection of a tap drill size? | एक टैप ड्रिल आकार का चयन होता है -

- A : Major Diameter + Pitch | मेजर व्यास + पिच
- B : Major Diameter x Pitch | मेजर डायमीटर x पिच
- C : Major Diameter / Pitch | मेजर व्यास / पिच
- D : Major Diameter - Pitch | मेजर व्यास - पिच

127 : Which taper used in the drilling machine? | ड्रिलिंग मशीन में कौन सा टेपर प्रयोग किया जाता है ?

- A : Pin taper | पिन टेपर
- B : Brown and sharp taper | ब्राउन तथा शार्प टेपर
- C : Metric taper | मीट्रिक टेपर
- D : Morse taper | मोर्स टेपर

128 : What is the name of activity? | निम्न गतिविधि का नाम क्या है ?

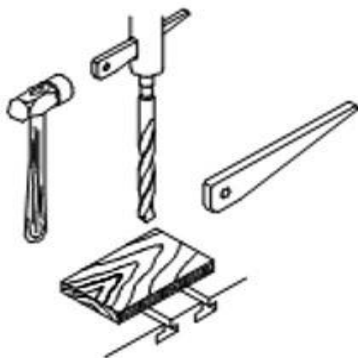

- A : Hold the drill | ड्रिल पकड़ें
- B : Remove the drill | ड्रिल निकालें
- C : Hold the spindle | स्पिंडल को पकड़ें
- D : Remove the spindle | स्पिंडल निकालें

129 : Which part of drill forms a cutting edge? | ड्रिल का कौन-सा हिस्सा कटिंग एज का निर्माण करता है ?

- A : Land | लैंड
- B : Point | पॉइंट
- C : Flute | फ्लूट
- D : Body | बाडी

130 : Which part of drill separates the flutes? | ड्रिल का कौन सा भाग फ्लूट को अलग करता है ?

- A : Lip | लिप
- B : Land | लैंड
- C : Cutting edge | कटिंग एज
- D : Web | वेब

131 : Which angle of drill bit prevents the friction behind the cutting edge? | ड्रिल बिट का कौन सा कोण काटने के किनारे के पीछे घर्षण को रोकता है ?

- A : Point angle | बिंदु कोण
- B : Rake angle | रेक कोण
- C : Clearance angle | निकासी (क्लीयरेंस) कोण
- D : Helix angle | हेलिक्स कोण

132 : Which tap in a set have 4° chamfer at its end? | एक सेट के किस टैपके अंत में 4° चैम्फर होता है ?

- A : Intermediate tap | मध्यवर्ती (इंटरमीडिएट) टैप
- B : Plug tap | प्लग टैप
- C : Taper tap | टेपर टैप
- D : Bottoming tap | बॉटमिंग टैप

133 : Which tool is used in to make internal threading in the component? | घटक में आंतरिक थ्रेडिंग (चूड़ियाँ) बनाने के लिए किस उपकरण का उपयोग किया जाता है ?

- A : Reamer | रीमर
- B : Drill | ड्रिल
- C : Die | डार्ई
- D : Tap | टैप

134 : What is the uses of hand tap? | हैंड टैप के उपयोग क्या है ?

- A : To make external thread | बाहरी चूड़ी बनाने के लिए
- B : To make internal thread | आंतरिक चूड़ी बनाने के लिए
- C : To bevel at the hole end | छेद के अंत में बेवल करने के लिए
- D : To make enlarge hole | छेद बड़ा करने के लिए

135 : Which type of the tap wrench prevent damage to the taps? | किस प्रकार का टैप रिंच टैप को होने वाले नुकसान को रोकता है ?

- A : Pipe wrench | पाइप रिंच
- B : Tension wrench | टेंशन रिंच
- C : Solid wrench | ठोस (सॉलिड) रिंच
- D : Torque wrench | टॉर्क रिंच

136 : Which tool is used to make external thread on the pipe? | पाइप पर बाहरी चूड़ी बनाने के लिए किस उपकरण का उपयोग किया जाता है ?

- A : Tap | टैप
- B : Drill | ड्रिल
- C : Die | डाई
- D : Reamer | रीमर

137 : Which is used to hold the die? | डाई को पकड़ने के लिए किसका उपयोग किया जाता है ?

- A : Wrench | रिंच (पाना)
- B : Spanner | स्पैनर
- C : Stock | स्टॉक
- D : Chuck | चक

138 : Which is the multipoint cutting tool? | मल्टीपॉइंट कटिंग टूल कौन सा है ?

- A : Chisel | छेनी (चीज़ल)
- B : Scraper | खुरचनी (स्क्रैपर)
- C : Reamer | रीमर
- D : Snips | स्निप

139 : What is the purpose of reamer? | रीमर का उद्देश्य क्या है ?

- A : drilling holes in thin sheets | पतली शीट में छिद्र ड्रिल करना
- B : drilling deep holes | गहरे छिद्र ड्रिल करना
- C : removing burrs | बर्न को दूर करना
- D : enlarging and finishing holes | छेद को बढ़ाना और फिनिश (परिष्कृत) करना

140 : Which is the hardest abrasive material? | सबसे कठोर अपघर्षक (अब्रेसिव) पदार्थ कौन सा है ?

- A : Diamond | हीरा
- B : Boron carbide | बोरोन कार्बाइड
- C : Silicon carbide | सिलिकॉन कार्बाइड
- D : Aluminium oxide | अल्यूमिनियम ऑक्साइड

141 : Which process improves the sealing between the mating parts? | कौन सी प्रक्रिया मेटिंग

पार्ट्स के बीच सीलिंग में सुधार करती है ?

- A : Filing | फिलिंग
- B : Grinding | ग्राइंडिंग
- C : Reaming | रीमिंग
- D : Lapping | लैपिंग

142 : What is the formula to find out cutting speed? | कर्तन गति (कटिंग स्पीड) ज्ञात करने का सूत्र क्या है ?

- A : $\frac{d \cdot \eta}{111000}$
- B : $\frac{\pi d}{\eta 1000}$
- C : $\frac{\pi \eta}{d \times 1000}$
- D : $\frac{\pi d \eta}{1000}$

143 : What is the reason for weak cutting edge of twist drill? | ट्विस्ट ड्रिल की कमजोर कटिंग का क्या कारण है ?

- A : Clearance angle is too small | क्लीयरेंस कोण बहुत छोटा होना
- B : Clearance angle is too high | क्लीयरेंस कोण बहुत अधिक होना
- C : Lib angle is too small | लिप कोण बहुत छोटा होना
- D : Lib angle is too high | लिप कोण बहुत अधिक होना

144 : What is the reason for twist drill does not cut? | ट्विस्ट ड्रिल के कटिंग न करने का कारण क्या है ?

- A : Clearance angle is too small | क्लीयरेंस कोण बहुत छोटा होना
- B : Clearance angle is too high | क्लीयरेंस कोण बहुत अधिक होना
- C : Rake angle is too small | रेक कोण बहुत छोटा होना
- D : Rake angle is too high | रेक कोण बहुत अधिक होना

145 : What will be the effect on the hole if worn out reamer is used? | यदि घिसा हुआ रीमर प्रयोग किया जाता है तो छेद पर क्या प्रभाव पड़ेगा ?

- A : Oversize | ओवर साइज़
- B : Undersize | अंडर साइज़
- C : Correct size | सही आकार
- D : Normal size | सामान्य आकार

146 : How electrons move in a conductor? | एक चालक (कंडक्टर) में इलेक्ट्रॉन कैसे चलते हैं ?

- A : Current | विद्युत धारा
- B : Resistance | प्रतिरोध
- C : Conductance | कंडक्टैन्स
- D : Voltage difference | वोल्टेज डिफरेंस

147 : Which is the Ohm's Mathematical Expression? | ओहम की गणितीय अभिव्यक्ति (सूत्र) कौन सी है ?

- A : $I = \frac{V}{R}$
- B : $I = \frac{R}{V}$
- C : $V = \frac{I}{R}$
- D : $R = \frac{I}{V}$

148 : What type of resistor is used in the vehicle flasher unit? | वाहन फ्लैशर इकाई में किस प्रकार के प्रतिरोध का उपयोग किया जाता है ?

- A : Ballast resistor | बलास्ट प्रतिरोध
- B : Film resistor | फिल्म प्रतिरोध
- C : Printed resistor | प्रिंटेड प्रतिरोध
- D : Integrated resistor | इंटीग्रेटेड प्रतिरोध

149 : Which material is required to make integrated circuit chips? | इंटीग्रेटेड सर्किट चिप्स बनाने के लिए किस सामग्री की आवश्यकता होती है ?

- A : zinc | जस्ता (ज़िंक)
- B : steel | इस्पात (स्टील)
- C : silicon | सिलिकॉन
- D : copper | तांबा (कॉपर)

150 : What is the name of the Electronic Symbol? | निम्न इलेक्ट्रॉनिक प्रतीक का नाम क्या है ?

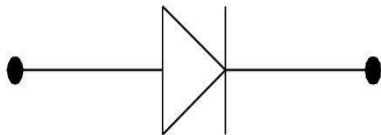

- A : Diode | डायोड
- B : Switch | स्विच
- C : Battery | बैटरी
- D : Transistor | ट्रांजिस्टर

151 : Which electronic component is used as a solid state switch? | सॉलिड स्टेट स्विच के रूप में किस इलेक्ट्रॉनिक घटक का उपयोग किया जाता है ?

- A : Inductor | इंडक्टर
- B : Resistor | रेसिस्टर (प्रतिरोध)
- C : Capacitor | कैपेसिटर (संधारित्र)
- D : Transistor | ट्रांजिस्टर

152 : What is the name of the symbol? | निम्न प्रतीक का नाम क्या है ?

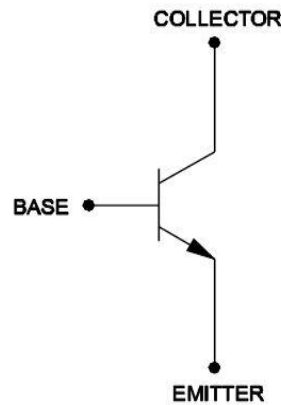

- A : Diode | डायोड
- B : Transistor | ट्रांजिस्टर
- C : Triode | ट्रायोड
- D : Thermistor | थर्मिस्टर

153 : Which is a temperature sensitive resistor? | एक तापमान संवेदनशील प्रतिरोध कौन सा है ?

- A : Diode | डायोड
- B : Thyristor | थायरिस्टर
- C : Thermistor | थर्मिस्टर
- D : Transistor | ट्रांजिस्टर

154 : Which component is used to measure the engine coolant temperature? | इंजन के शीतलक (कूलेंट) के तापमान को मापने के लिए किस घटक का उपयोग किया जाता है ?

- A : Thermistor | थर्मिस्टर
- B : Resistor | प्रतिरोधक
- C : Transistor | ट्रांजिस्टर
- D : Diode | डायोड

155 : What is the permissible voltage drop in the electrical circuit? | विद्युत सर्किट में परमिסיबल वोल्टेज ड्रॉप क्या है ?

- A : 0.1 V | 0.1 वोल्ट
- B : 0.2 V | 0.2 वोल्ट

- C : 0.3 V | 0.3 वोल्ट
D : 0.4 V | 0.4 वोल्ट

156 : How many cells are in the 12V Battery? | 12 वोल्ट बैटरी में कितने सेल होते हैं ?

- A : 2 cells | 2 सेल
B : 6 cells | 6 सेल
C : 9 cells | 9 सेल
D : 12 cells | 12 सेल

157 : What is the material of positive plate in the lead acid Battery? | लेड एसिड बैटरी की धनात्मक प्लेट किस सामग्री से बनाई जाती है ?

- A : Tin | टिन
B : Lead peroxide | लेड पेरोक्साइड
C : Antimony | एंटीमनी
D : Spongy lead | स्पंजी लेड

158 : What is the material of negative plate in the lead acid Battery? | लेड एसिड बैटरी की ऋणात्मक प्लेट किस सामग्री से बनाई जाती है ?

- A : Spongy lead | स्पंजी लेड
B : Tin | टिन
C : Antimony | एंटीमनी
D : Lead peroxide | लेड पेरोक्साइड

159 : What is the colour of positive plates in the charged lead - acid - battery? | चार्ज लेड - एसिड - बैटरी में धनात्मक प्लेटों का रंग क्या होता है ?

- A : Grey | ग्रे
B : Brown | भूरा
C : White | सफेद
D : Black | काला

160 : How the lead acid Battery is classified? | लेड एसिड बैटरी को कैसे वर्गीकृत किया जाता है ?

- A : Dry cell | शुष्क सेल
B : Secondary cell | द्वितीयक सेल
C : Alkaline cell | क्षारीय सेल
D : Primary cell | प्राथमिक सेल

161 : How is the Battery capacity expressed? | बैटरी की क्षमता कैसे व्यक्त की जाती है ?

- A : Ampere - hour rating | एम्पीयर - घंटे की रेटिंग
B : Voltage - hour rating | वोल्टेज - घंटे की रेटिंग
C : Ampere rating | एम्पीयर रेटिंग
D : Voltage rating | वोल्टेज रेटिंग

162 : Which instrument is used to measure the electrical resistance? | विद्युत प्रतिरोध को मापने के लिए किस उपकरण का उपयोग किया जाता है ?

- A : Ammeter | अमीटर
B : Voltmeter | वोल्टमीटर
C : Ohmmeter | ओहमीटर
D : Wattmeter | वॉटमीटर

163 : Which instrument is prohibited to connect with live wire? | किस उपकरण को जीवित तार से जोड़ने की मनाही है ?

- A : Ammeter | एम्मीटर
B : Voltmeter | वोल्टमीटर
C : Ohmmeter | ओहमीटर
D : Wattmeter | वॉटमीटर

164 : What is the name of the circuit? | निम्न सर्किट का नाम क्या है ?

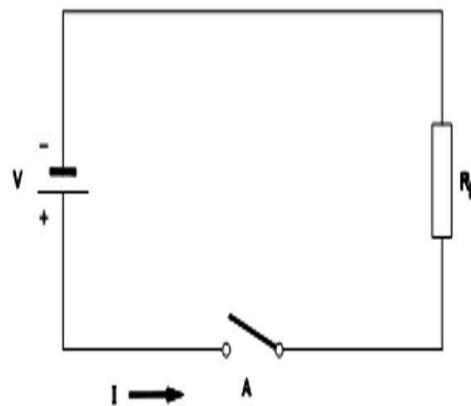

- A : Open circuit | खुला परिपथ
B : Short circuit | शॉर्ट सर्किट
C : Closed circuit | बंद सर्किट
D : Parallel circuit | समानांतर सर्किट

165 : What is the name of the electrical measuring instrument? | दिए हुए विद्युत मापक यंत्र का नाम क्या है ?



- A : Ammeter | अमीटर

- B : Voltmeter | वोल्टमीटर
 C : Wattmeter | वॉटमीटर
 D : Multimeter | मल्टीमीटर

166 : Which law state that “The current is directly propotional to the voltage and inversely propotional to the resistance”? | किस नियम में कहा गया है कि “विद्युत धारा, वोल्टेज के समानुपाती है और प्रतिरोध के व्युत्क्रमानुपाती है” ?

- A : Ohm’s Law | ओम का नियम
 B : Hook’s Law | हुक का नियम
 C : Boyle’s Law | बॉयल का नियम
 D : Newton’s Law | न्यूटन का नियम

167 : What is the purpose of colour code in cables? | केबलों में रंग कोड का उद्देश्य क्या है ?

- A : Colour refers the current rating | रंग विद्युत धारा की रेटिंग को संदर्भित करता है
 B : Colour refers the voltage rating | रंग वोल्टेज रेटिंग को संदर्भित करता है
 C : Easy identification of each circuit | प्रत्येक सर्किट की आसान पहचान
 D : Refers the size of the wire | तार के आकार को संदर्भित करता है

168 : Which device have the ability to store electrical charge? | किस उपकरण में विद्युत आवेश को संग्रहित करने की क्षमता होती है ?

- A : Capacitor | संधारित्र
 B : Resistor | प्रतिरोधक
 C : Insulator | इंसुलेटर
 D : Conductor | कंडक्टर

169 : Which device used to step up the voltage in the spark ignition system? | स्पार्क इग्निशन सिस्टम में वोल्टेज को बढ़ाने के लिए किस उपकरण का उपयोग किया जाता है ?

- A : Ignition coil | इग्निशन क्वाइल
 B : Spark plug | स्पार्क प्लग
 C : Condenser | कंडेंसर
 D : High Tension Cable | हाई टेंशन केबल

170 : What is the energy conversion of battery during discharge? | डिस्चार्ज के दौरान बैटरी का ऊर्जा रूपांतरण क्या है ?

- A : Electrical energy into heat energy | विद्युत ऊर्जा से ऊष्मीय ऊर्जा में
 B : Chemical energy into electrical energy |

रासायनिक ऊर्जा से विद्युत ऊर्जा में

- C : Electrical energy into chemical energy | विद्युत ऊर्जा से रासायनिक ऊर्जा में
 D : Electrical energy into mechanical energy | विद्युत ऊर्जा से यांत्रिक ऊर्जा में

171 : What is the energy conversion of battery during charging? | चार्जिंग के दौरान बैटरी का ऊर्जा रूपांतरण क्या है ?

- A : Electrical energy into chemical energy | विद्युत ऊर्जा से रासायनिक ऊर्जा में
 B : Electrical energy into heat energy | विद्युत ऊर्जा से ऊष्मीय ऊर्जा में
 C : Chemical energy into electrical energy | रासायनिक ऊर्जा से विद्युत ऊर्जा में
 D : Electrical energy into mechanical energy | विद्युत ऊर्जा से यांत्रिक ऊर्जा में

172 : Which shell electrons has least energy? | किस शैल के इलेक्ट्रॉनों में सबसे कम ऊर्जा होती है ?

- A : K shell electron | K शैल इलेक्ट्रॉन
 B : L shell electron | L शैल इलेक्ट्रॉन
 C : M shell electron | M शैल इलेक्ट्रॉन
 D : N shell electron | N शैल इलेक्ट्रॉन

173 : Which is the semi conductor materials? | अर्ध चालक सामग्री कौन सी है ?

- A : Arsenic and boron | आर्सेनिक और बोरॉन
 B : Gallium and indium | गैलियम और इंडियम
 C : Germanium and silicon | जर्मेनियम और सिलिकॉन
 D : Aluminium and antimony | एल्यूमीनियम और एंटीमनी

174 : How the semi conductor material can be identified with atomic structure? | अर्ध चालक सामग्री को परमाणु संरचना से कैसे पहचाना जा सकता है ?

- A : Two electrons in the outer most orbit | सबसे बाहरी कक्षा में दो इलेक्ट्रॉन से
 B : Three electrons in the outer most orbit | सबसे बाहरी कक्षा में तीन इलेक्ट्रॉन से
 C : Four electrons in the outer most orbit | सबसे बाहरी कक्षा में चार इलेक्ट्रॉन से
 D : Five electrons in the outer most orbit | सबसे बाहरी कक्षा में पाँच इलेक्ट्रॉन से

175 : Which cable is the thickest used in the automobile wiring? | ऑटोमोबाइल वायरिंग में कौन सी

सबसे मोटी केबल का उपयोग किया जाता है ?

- A : Horn cable | हॉर्न केबल
 B : Head light cable | हेड लाइट केबल
 C : Starter motor cable | स्टार्टर मोटर केबल
 D : Wiper motor cable | वाइपर मोटर केबल

176 : What is the battery charge rate indicates by the floating level of hydrometer? | हाइड्रोमीटर के फ्लोटिंग स्तर से बैटरी चार्ज दर क्या बताती है ?

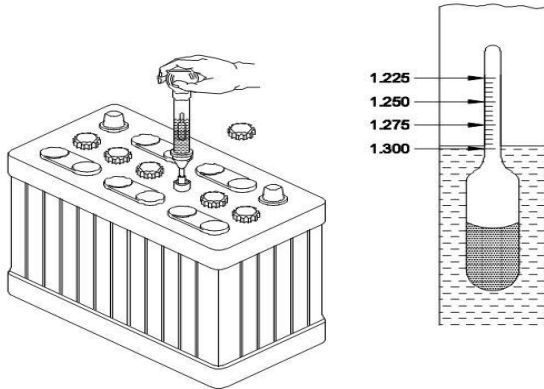

- A : Discharge | डिस्चार्ज
 B : 1/4 charge | 1/4 चार्ज
 C : 1/2 charge | 1/2 चार्ज
 D : Full charge | फुल चार्ज

177 : What is the specific gravity of fully charged battery? | पूरी तरह से चार्ज बैटरी का विशिष्ट गुरुत्व क्या है ?

- A : 1.170 - 1.200
 B : 1.210 - 1.230
 C : 1.240 - 1.250
 D : 1.260 - 1.280

178 : What is the specific gravity reading range of half charged battery? | आधी चार्ज बैटरी की विशिष्ट गुरुत्व रीडिंग रेंज क्या है ?

- A : 1.260 - 1.280
 B : 1.230 - 1.260
 C : 1.200 - 1.230
 D : 1.170 - 1.200

179 : What type of emf is produced if the conductor moved and cut the magnetic field? | यदि कंडक्टर अपने स्थान से स्थानांतरित होके चुंबकीय फील्ड को काट देता है तो किस प्रकार का ईएमएफ उत्पन्न होता है ?

- A : Dynamically induced emf | गतिशील रूप से प्रेरित ईएमएफ
 B : Statistically induced emf | सांख्यिकीय रूप से

प्रेरित ईएमएफ

- C : Electro-chemical induced emf | इलेक्ट्रो-केमिकल प्रेरित ईएमएफ
 D : Electro-magnetic induced emf | इलेक्ट्रो-मैग्नेटिक प्रेरित ईएमएफ

180 : How the number of positive and negative plates are compared in a lead acid Battery? | लेड एसिड बैटरी में सकारात्मक और नकारात्मक प्लेटों की संख्या की तुलना कैसे की जाती है ?

- A : Positive plate is equal to the negative plate | सकारात्मक प्लेट नकारात्मक प्लेट के बराबर होती है
 B : Negative plate is one more than positive plates | नकारात्मक प्लेट सकारात्मक प्लेटों की तुलना में एक अधिक होती है
 C : Negative plate is one less than positive plate | नकारात्मक प्लेट सकारात्मक प्लेट से एक कम होती है
 D : Positive plates is one more than negative plates | सकारात्मक प्लेटें नकारात्मक प्लेटों की तुलना में एक अधिक होती है

181 : What is the use of Ohmmeter in an electrical circuit? | विद्युत परिपथ में ओहमीटर का क्या उपयोग है ?

- A : Measure the resistance | प्रतिरोध का मापन
 B : Measure the current | विद्युत धारा का मापन
 C : Measure the voltage | वोल्टेज का मापन
 D : Measure the power | शक्ति का मापन

182 : Which measuring instrument used to measure the Ampere, volt and resistance? | एम्पीयर, वोल्ट और प्रतिरोध को मापने के लिए किस मापक यंत्र का उपयोग किया जाता है ?

- A : Wattmeter | वॉटमीटर
 B : Energy meter | एनर्जीमीटर
 C : Galvana meter | गैल्वेनोमीटर
 D : Multi meter | मल्टीमीटर

183 : What does number 25 in the cable size (25/0.012) indicate? | केबल आकार (25 / 0.012) में 25 नंबर क्या दर्शाता है ?

- A : Length of the strand | स्ट्रैंड (तार) की लंबाई
 B : Number of the strand | स्ट्रैंड की संख्या
 C : Diameter of the strand | स्ट्रैंड का व्यास
 D : Thickness of the cable | केबल की मोटाई

184 : What is the ampere hour rating if battery deliver 5 ampere and period of 20 hours? | यदि

बैटरी 5 एम्पीयर और 20 घंटे की अवधि देती है, तो एम्पीयर घंटे की रेटिंग क्या होगी ?

- A : 80 Ampere hour | 80 एम्पीयर आवर
 B : 90 Ampere hour | 90 एम्पीयर आवर
 C : 100 Ampere hour | 100 एम्पीयर घंटे
 D : 110 Ampere hour | 110 एम्पीयर आवर

185 : Which acid is used in the lead acid Battery? | लीड एसिड बैटरी में किस अम्ल का उपयोग किया जाता है ?

- A : Nitric acid | नाइट्रिक एसिड
 B : Sulphuric acid | सल्फ्यूरिक एसिड
 C : Hydro bromic acid | हाइड्रो ब्रोमिक एसिड
 D : Hydro chloric acid | हाइड्रोक्लोरिक एसिड

186 : What is the use of hydrometer? | हाइड्रोमीटर का क्या उपयोग है ?

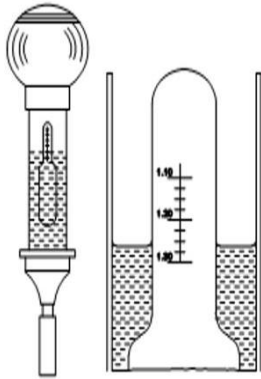

- A : To check specific gravity of electrolyte | इलेक्ट्रोलाइट के विशिष्ट गुरुत्व जांचने के लिए
 B : To check density of water | पानी का घनत्व जांचने के लिए
 C : To check temperature of electrolyte | इलेक्ट्रोलाइट का तापमान जांचने के लिए
 D : To check density sulphuric acid | सल्फ्यूरिक एसिड का घनत्व जांचने के लिए

187 : What is the effect of the soft iron bar in a closed circuit? | बंद सर्किट में नरम लोहे की पट्टी का क्या प्रभाव होता है ?

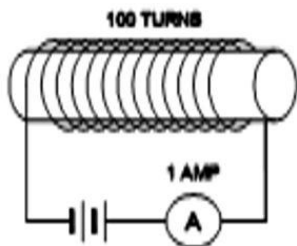

- A : Shock effect | शॉक इफेक्ट
 B : Heating effect | उष्मीय प्रभाव

- C : Magnetic effect | चुंबकीय प्रभाव
 D : Chemical effect | रासायनिक प्रभाव

188 : What is the advantage of free maintenance sealed battery? | मुफ्त रखरखाव वाली सीलबंद बैटरी का क्या फायदा है ?

- A : No need for check and top up distilled water. | डिस्टिल्ड वॉटर को चेक करने और टॉप अप की ज़रूरत नहीं होती ।
 B : No need for recharging of battery | बैटरी रिचार्ज करने की कोई ज़रूरत नहीं होती ।
 C : No chance for sulphation of battery terminals | बैटरी टर्मिनलों के सल्फेशन का कोई चांस नहीं होता ।
 D : No need for disconnect the terminals to remove battery | बैटरी हटाने के लिए टर्मिनलों को डिस्कनेक्ट करने की कोई आवश्यकता नहीं होती ।

189 : Which instrument is used to check the continuity of the field coils of DC motor? | डीसी मोटर के फील्ड कॉइल की निरंतरता की जांच करने के लिए किस उपकरण का उपयोग किया जाता है ?

- A : Ammeter | एमीटर
 B : Voltmeter | वोल्टमीटर
 C : Ohmmeter | ओह्ममीटर
 D : Wattmeter | वाटमीटर

190 : Which type of the circuit has an infinite resistance? | किस प्रकार के सर्किट में एक अनंत प्रतिरोध होता है ?

- A : Open circuit | खुला परिपथ
 B : Short circuit | शॉर्ट सर्किट
 C : Series closed circuit | सीरीज बंद सर्किट
 D : Parallel closed circuit | समानांतर बंद सर्किट

191 : Which type of the circuit leads to hazard effect? | किस प्रकार के सर्किट से खतरे का प्रभाव होता है ?

- A : Open circuit | खुला परिपथ
 B : Series circuit | सीरीज सर्किट
 C : Short circuit | शॉर्ट सर्किट
 D : Parallel circuit | समानांतर सर्किट

192 : What is the net resistance 'R' if 'R1' and 'R2' resistance are connected in series? | यदि प्रप्रतिरोध 'R1' और 'R2' प्रतिरोध श्रृंखला में जुड़े हुए हैं तो नेट प्रतिरोध 'R' क्या होगा ?

- A : $R = R1 + R2$
 B : $R = R1 - R2$

C : $R = R1 \times R2$

D : $R = R1/R2$

193 : What is the name of electrical symbol? |
निम्न विद्युत प्रतीक का नाम क्या है ?



A : Cell | सैल

B : Battery | बैटरी

C : Earth | अर्थ

D : Resistance | प्रतिरोध

194 : What is the reason for fuse blown out in
an electrical circuit? | विद्युत सर्किट में फ्यूज उड़ने का
क्या कारण है ?

A : Open circuit | खुला परिपथ

B : Short circuit | शॉर्ट सर्किट

C : Series circuit | सीरिज़ सर्किट

D : Parallel circuit | समानांतर सर्किट

195 : What is the name of part marked as X in pneumatic brake system? | न्यूमेटिक ब्रेक प्रणाली में X के रूप में चिह्नित भाग का नाम क्या है ?

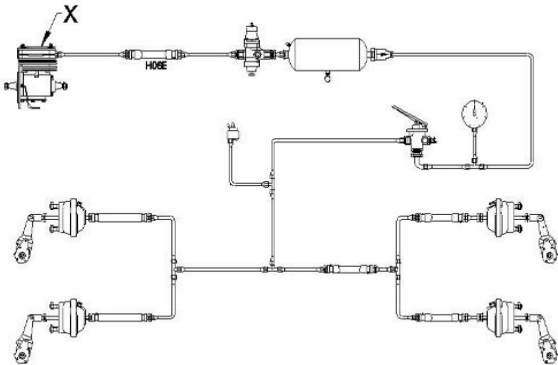

- A : Air tank | एयर टैंक
- B : Air pressure gauge | एयर प्रेशर गेज
- C : Brake valve | ब्रेक वॉल्व
- D : Compressor | कंप्रेसर

196 : What is the name of the part marked as x in the pneumatic brake system? | न्यूमेटिक ब्रेक प्रणाली में the x के रूप में चिह्नित भाग का नाम क्या है?

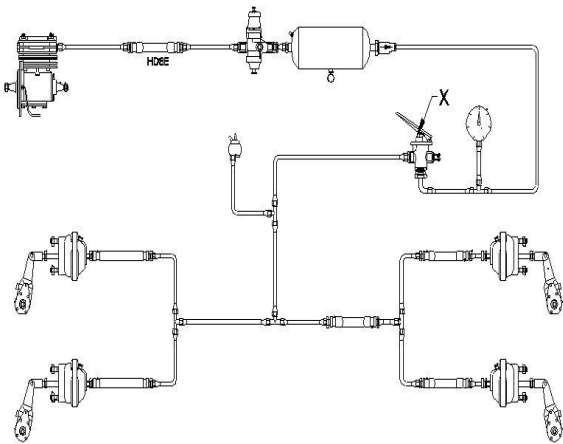

- A : Air release valve | एयर रिलीज़ वॉल्व
- B : Brake valve | ब्रेक वॉल्व
- C : Pressure release valve | प्रेशर रिलीज़ वॉल्व
- D : Bypass valve | बाईपास वॉल्व

197 : What is the type of the compressor? | निम्न कंप्रेसर का प्रकार क्या है ?

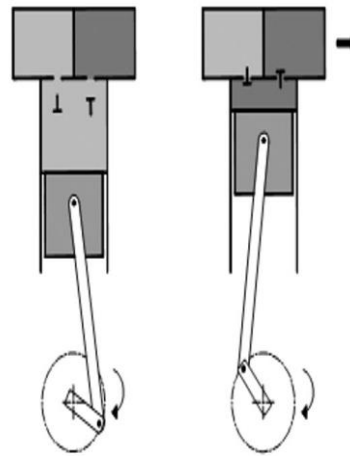

- A : Gear type | गियर टाइप
- B : Vane type | वेन टाइप
- C : Rotary type | रोटरी टाइप
- D : Reciprocating type | रेसिप्रोकेटिंग टाइप

198 : Which measure the liquid's resistance of flow? | प्रवाह के तरल प्रतिरोध को कौन मापता है ?

- A : Gravity | गुरुत्वाकर्षण
- B : Elasticity | इलास्टिसिटी
- C : Quality | गुणवत्ता
- D : Viscosity | विस्कोसिटी (श्यानता)

199 : Which law is applied in hydraulic brake system? | हाइड्रोलिक ब्रेक प्रणाली में कौन सा नियम लागू होता है ?

- A : Boyle's law | बॉयल का नियम
- B : Charles law | चार्ल्स कानून
- C : Pascal's law | पास्कल का नियम
- D : Newton's law | न्यूटन का नियम

200 : Which law states that the pressure intensity of a static liquid equal in all direction? | कौन सा नियम बताता है कि सभी दिशाओं में एक स्थिर तरल के दबाव की तीव्रता एक समान होती है ?

- A : Boyle's law | बॉयल का नियम
- B : Pascal's law | पास्कल का नियम
- C : Charle's law | चार्ल्स का नियम
- D : Newton's law | न्यूटन का नियम

201 : What is the name of drive pump? | निम्न ड्राइव पंप का नाम क्या है ?

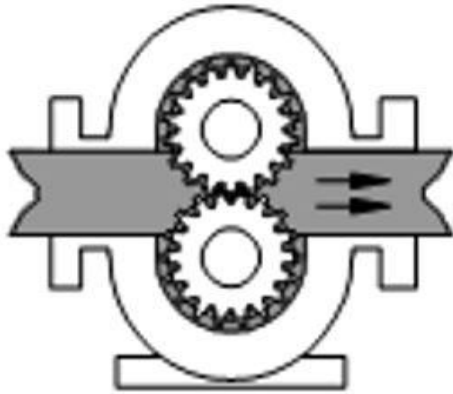

- A : Van pump | वैन पंप
 B : Plunger pump | प्लंजर पंप
 C : Internal gear drive pump | आंतरिक गियर ड्राइव पंप
 D : External gear drive pump | बाहरी गियर ड्राइव पंप

202 : What is the name of the hydraulic cylinder? | निम्न हाइड्रोलिक सिलेंडर का नाम क्या है ?

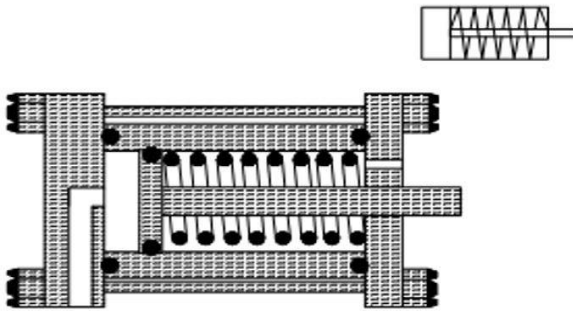

- A : Double rod cylinder | डबल रॉड सिलेंडर
 B : Double acting cylinder | डबल एक्टिंग सिलेंडर
 C : Single acting cylinder | सिंगल एक्टिंग सिलेंडर
 D : Rotary acting cylinder | रोटररी एक्टिंग सिलेंडर

203 : What is the name of the valve? | निम्न वॉल्व का नाम क्या है ?

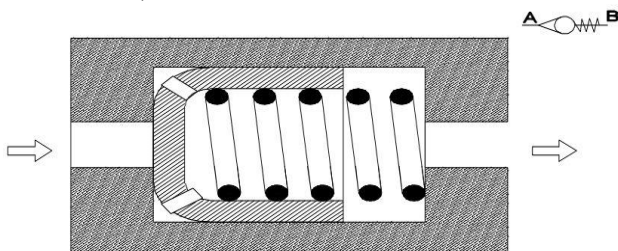

- A : Pressure relief valve | प्रेशर रिलीफ वॉल्व
 B : Bypass valve | बाईपास वॉल्व
 C : Check valve | चेक वॉल्व
 D : Inlet valve | इनलेट वॉल्व

204 : What is the name of the valve? | निम्न वॉल्व का नाम क्या है ?

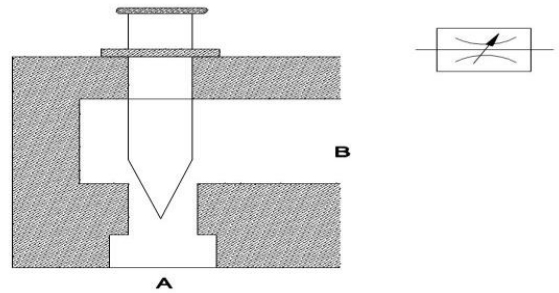

- A : Check valve | चेक वॉल्व
 B : Choke valve | चोक वॉल्व
 C : Throttle valve | थ्रॉटल वॉल्व
 D : Pressure relief valve | प्रेशर रिलीफ वॉल्व

205 : What is the name of the manual symbol? | निम्न मैनुअल प्रतीक का नाम क्या है ?

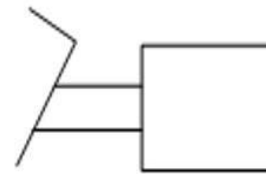

- A : Rollar operated | रोलर ऑपरेटिड
 B : Foot pedal | फुट पैडल
 C : Push Button | पुश बटन
 D : General button | जनरल बटन

206 : What is the name of the mechanical symbol? | निम्न यांत्रिक प्रतीक का नाम क्या है ?

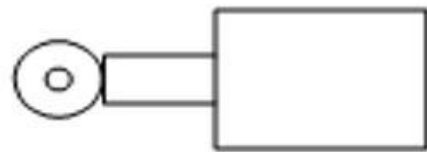

- A : Plunger | प्लंजर
 B : Push button | पुश बटन
 C : Rollar operator | रोलर ऑपरेटिड
 D : Foot Pedal | फुट पैडल

207 : What is the name of part marked as x in hydraulic clutch? | निम्न हाइड्रोलिक क्लच में x के रूप में चिह्नित भाग का नाम क्या है ?

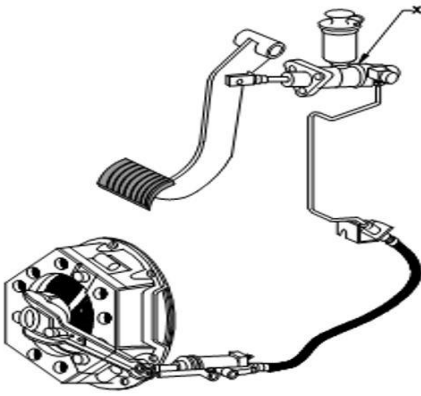

- A : Slave cylinder | स्लेव सिलेंडर
- B : Master cylinder | मास्टर सिलेंडर
- C : Air cylinder | एयर सिलेंडर
- D : Wheel cylinder | व्हील सिलेंडर

208 : What is the name of this part marked as x in hydraulic clutch? | निम्न हाइड्रोलिक क्लच में x के रूप में चिह्नित इस भाग का नाम क्या है ?

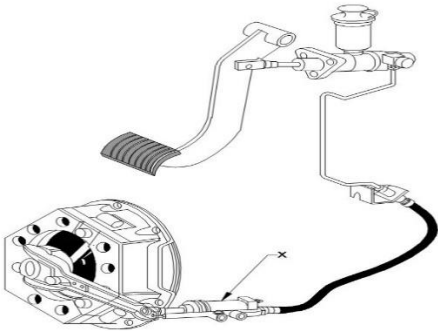

- A : Wheel cylinder | व्हील सिलेंडर
- B : Master cylinder | मास्टर सिलेंडर
- C : Clutch cylinder | क्लच सिलेंडर
- D : Slave cylinder | स्लेव सिलेंडर

209 : What is the name of the part marked as X in power assisted steering system? | पावर असिस्टेड स्टीयरिंग सिस्टम में x के रूप में चिह्नित भाग का नाम क्या है ?

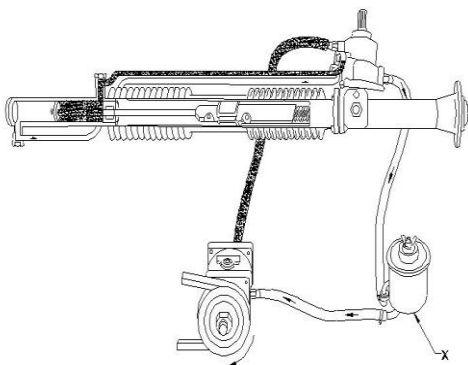

- A : Steering gear | स्टीयरिंग गियर

- B : Piston rod | पिस्टन रॉड
- C : Pressure line | प्रेशर लाइन
- D : Fluid reservoir | द्रव जलाशय (फ्लूइड रिजर्वायर)

210 : How many switching position in 4/2 directional control valve? | 4/2 दिशात्मक नियंत्रण वॉल्व में कितनी स्विचिंग स्थिति होती है ?

- A : Four | चार
- B : Two | दो
- C : One | एक
- D : Three | तीन

211 : What is the name of part marked as X in the pneumatic system? | न्यूमेटिक प्रणाली में x के रूप में चिह्नित भाग का नाम क्या है ?

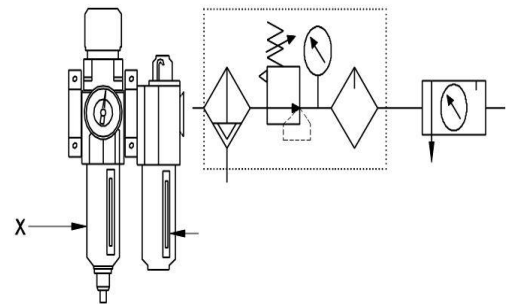

- A : Regulator | रेगुलेटर
- B : Control valve | नियंत्रण वॉल्व (कण्ट्रोल वॉल्व)
- C : Filter | फ़िल्टर
- D : Air service unit | वायु सेवा इकाई (एयर सर्विस यूनिट)

212 : What is the name of part marked as X? | X के रूप में चिह्नित भाग का नाम क्या है ?

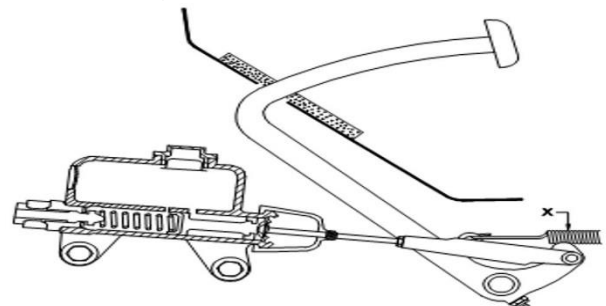

- A : Piston returning spring | पिस्टन रिटर्निंग स्प्रिंग
- B : Brake shoe returning spring | ब्रेक शू रिटर्निंग स्प्रिंग
- C : Brake pedal returning spring | ब्रेक पैडल रिटर्निंग स्प्रिंग
- D : Pressure plate returning spring | प्रेशर प्लेट रिटर्निंग स्प्रिंग

213 : What is the function of hydraulic oil in hydraulic system? | हाइड्रोलिक सिस्टम (प्रणाली) में हाइड्रोलिक तेल का क्या कार्य है ?

- A : Transmit power | शक्ति संचारित करना
- B : Increase the heat | ऊष्मा बढ़ाना
- C : Increase the volume | आयतन वृद्धि करना
- D : Reduce the pressure | दबाव कम करना

214 : What is the symbol of control valve? | निम्न प्रतीक किस नियंत्रण वाल्व का है ?

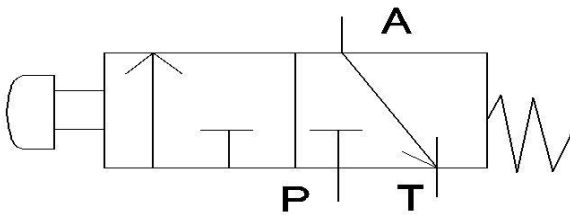

- A : 2/2 direction control valve | 2/2 दिशा नियंत्रण वाल्व
- B : 3/2 direction control valve | 3/2 दिशा नियंत्रण वाल्व
- C : 4/3 direction control valve | 4/3 दिशा नियंत्रण वाल्व
- D : 4/2 direction control valve | 4/2 दिशा नियंत्रण वाल्व

215 : What is the power flow of pneumatic system? | वायवीय (न्यूमेटिक) प्रणाली का शक्ति प्रवाह क्या है ?

- A : Compressor - Actuator - Control valve | कंप्रेसर - एक्चुएटर - नियंत्रण वाल्व
- B : Control valve - Compressor - Actuator | नियंत्रण वाल्व - कंप्रेसर - एक्चुएटर
- C : Actuator - Control valve - Compressor | एक्चुएटर - नियंत्रण वाल्व - कंप्रेसर
- D : Compressor - Control valve - Actuator | कंप्रेसर - नियंत्रण वाल्व - एक्चुएटर

216 : Which type of pump used in the hydraulic jack? | हाइड्रोलिक जैक में किस प्रकार का पंप प्रयोग किया जाता है ?

- A : Gear pump | गियर पंप
- B : Plunger pump | प्लंजर पंप
- C : Vane pump | वेन पंप
- D : Internal gear pump | आंतरिक गियर पंप

217 : Which device converts mechanical energy into pneumatic energy? | कौन सी युक्ति यांत्रिक ऊर्जा

को वायवीय (न्यूमेटिक) ऊर्जा में परिवर्तित करती है ?

- A : Actuator | गति देनेवाला
- B : Generator | जनक
- C : Alternator | आवर्तित्र
- D : Compressor | कंप्रेसर

218 : Which device converts hydraulic energy into mechanical energy? | कौन सी डिवाइस हाइड्रोलिक ऊर्जा को यांत्रिक ऊर्जा में परिवर्तित करती है ?

- A : Actuator | एक्चुएटर
- B : Regulator | रेगुलेटर
- C : Compressor | कंप्रेसर
- D : Control Valve | नियंत्रण वाल्व (कंट्रोल वाल्व)

219 : Which valve safe guards the hydraulics jack? | कौन सा वाल्व हाइड्रोलिक्स जैक की सुरक्षा करता है ?

- A : Relief valve | रिलीफ वाल्व
- B : Shut off valve | शट ऑफ वाल्व
- C : Non return valve 1 | नॉन रिटर्न वाल्व 1
- D : Non return valve 2 | नॉन रिटर्न वाल्व 2

220 : Which device transmit the pressure equally to all wheel cylinders in hydraulic brake? | कौन सी युक्ति हाइड्रोलिक ब्रेक में सभी व्हील सिलेंडर के लिए समान रूप से दबाव संचारित करता है ?

- A : Slave cylinder | स्लेव सिलेंडर
- B : Servo cylinder | सर्वो सिलेंडर
- C : Master cylinder | मास्टर सिलेंडर
- D : Booster cylinder | बूस्टर सिलेंडर

221 : Which component of air brake system converts pneumatic into mechanical energy? | एयर ब्रेक सिस्टम का कौन सा घटक वायवीय (न्यूमेटिक) को यांत्रिक ऊर्जा में परिवर्तित करता है ?

- A : Reservoir | जलाशय (रिज़र्वायर)
- B : Brake valve | ब्रेक वाल्व
- C : Compressor | कंप्रेसर
- D : Brake chamber | ब्रेक चैम्बर

222 : What is the symbol of control valve? | निम्न प्रतीक किस नियंत्रण वाल्व का है ?

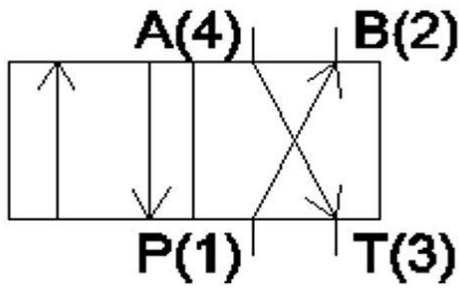

- A** : 2/2 direction control valve | 2/2 दिशा नियंत्रण वाल्व
B : 3/2 direction control valve | 3/2 दिशा नियंत्रण वाल्व
C : 4/3 direction control valve | 4/3 दिशा नियंत्रण वाल्व
D : 4/2 direction control valve | 4/2 दिशा नियंत्रण वाल्व

223 : Which service unit act as filter, regulator and lubricator in the pneumatic system? | वायवीय (न्यूमेटिक) प्रणाली में फिल्टर, रेगुलेटर और लुब्रिकेटर के रूप में कौन सी सर्विस यूनिट (सेवा इकाई) कार्य करती है ?

- A** : Air service unit | एयर सर्विस यूनिट (वायु सेवा इकाई)
B : Compressor unit | कंप्रेसर यूनिट (कंप्रेसर इकाई)
C : Valve unit | वाल्व यूनिट (वाल्व इकाई)
D : Actuator unit | एक्चुएटर यूनिट (एक्चुएटर इकाई)

224 : What is the symbol of control valve? | निम्न प्रतीक किस नियंत्रण वाल्व का है ?

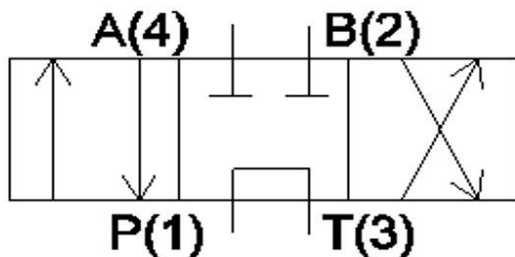

- A** : 2/2 direction control valve | 2/2 दिशा नियंत्रण वाल्व
B : 3/2 direction control valve | 3/2 दिशा नियंत्रण वाल्व
C : 4/3 direction control valve | 4/3 दिशा नियंत्रण वाल्व
D : 4/2 direction control valve | 4/2 दिशा नियंत्रण वाल्व

225 : Which part operates the brake shoe in the hydraulic brake system? | हाइड्रोलिक ब्रेक सिस्टम में कौन सा हिस्सा ब्रेक शू का संचालन करता है ?

- A** : Break drum | ब्रेक ड्रम
B : Break pedal | ब्रेक पैडल
C : Wheel cylinder | व्हील सिलेंडर
D : Master cylinder | मास्टर सिलेंडर

226 : Which is the power source of pneumatic system? | वायवीय (न्यूमेटिक) प्रणाली का शक्ति स्रोत कौन सा है ?

- A** : Actuator | एक्चुएटर
B : Control value | नियंत्रण वाल्व (कण्ट्रोल वाल्व)
C : Air Compressor | एयर कंप्रेसर
D : Air Service unit | एयर सर्विस यूनिट (वायु सेवा इकाई)

227 : What is the working media in pneumatic system? | वायवीय (न्यूमेटिक) प्रणाली में वर्किंग मीडिया क्या है ?

- A** : Air | एयर (वायु)
B : Oil | तेल
C : Diesel | डीज़ल
D : Stream | स्ट्रीम (धारा)

228 : Which act as a seal in the external gear pump? | बाहरी गियर पंप में सील के रूप में कौन कार्य करता है ?

- A** : Housing | हाउसिंग
B : Drive gear | ड्राइव गियर
C : Driven gear | ड्रिवेन गियर
D : Gear meshing | गियर मेशिंग

229 : Which valve regulate the flow rate in hydraulic system? | कौन सा वाल्व हाइड्रोलिक सिस्टम में प्रवाह दर (फ्लो रेट) को नियंत्रित करता है ?

- A** : By pass | बाईपास
B : Delivery | डिलीवरी
C : Non return | नॉन रिटर्न
D : Pressure relief | प्रेशर रिलीफ

230 : What is the name of this pump? | निम्न पंप का नाम क्या है ?

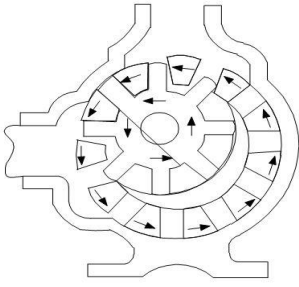

- A** : Rotor Pump | रोटर पंप
B : Plunger pump | प्लन्जर पंप
C : Internal gear pump | आंतरिक गियर पंप
D : External gear pump | बाहरी गियर पंप

231 : Which part in the internal gear pump act as seal? | आंतरिक गियर पंप में कौन सा भाग सील के रूप में कार्य करता है ?

- A** : Gears | गियर्स
B : Gasket | गैसकेट
C : Sealing ring | सीलिंग रिंग
D : Crescent-shaped spacer | क्रीसेंट आकार का स्पेसर

232 : What is the direction of driven gear in an external gear pump? | बाहरी गियर पंप में ड्राइवर गियर की दिशा क्या होती है ?

- A** : Same direction | समान दिशा
B : Inclined direction | झुकी हुई दिशा
C : Opposite direction | उल्टी दिशा
D : Perpendicular direction | लंबवत दिशा

233 : Which unit supplies a fine mist of oil in pneumatic system? | कौन सी इकाई वायवीय (न्यूमेटिक) प्रणाली में तेल की महीन धुंध की आपूर्ति करती है ?

- A** : Actuator | एक्चुएटर
B : Control valve | नियंत्रण वाल्व (कण्ट्रोल वाल्व)
C : Air service unit | एयर सर्विस यूनिट (वायु सेवा इकाई)
D : Pressure relief valve | प्रेशर रिलीफ वाल्व

234 : What is the type of inner drive gear used in the internal gear oil pump? | आंतरिक गियर तेल पंप में उपयोग किए जाने वाले आंतरिक ड्राइव गियर का प्रकार क्या है ?

- A** : Spur gear | स्पर गियर
B : Spiral gear | स्पाइरल गियर
C : Rotor gear | रोटर गियर
D : Helical gear | हेलिकल गियर

235 : What is the reason for pneumatic brake failure? | वायवीय (न्यूमेटिक) ब्रेक विफलता का कारण क्या है ?

- A** : Less pedal play | कम पैडल प्ले
B : More pedal play | अधिक पैडल प्ले
C : Defective unloader valve | दोषरहित अनलोडर वाल्व
D : Defective front wheel slack adjuster | दोषपूर्ण फ्रंट व्हील स्लैक एडजस्टर

236 : What is the effect if the unloader valve is in open position? | यदि अनलोडर वाल्व खुली स्थिति में है तो क्या प्रभाव पड़ता है ?

- A** : Release the air to the brake valve | ब्रेक वाल्व में हवा को छोड़ें
B : Allow the air in to the air tank | हवा को हवा की टंकी में जाने दें
C : Maintain the required air pressure | आवश्यक वायु दबाव बनाए रखें
D : Continuously allow the air to the atmosphere | वायु को लगातार वायुमंडल में जाने की अनुमति दें

237 : Which valve is to be closed before lifting the load with hydraulic jack? | हाइड्रोलिक जैक के साथ भार उठाने से पहले किस वाल्व को बंद किया जाना चाहिए ?

- A** : Relief valve | रिलीफ वाल्व
B : Shut of valve | शट ऑफ वाल्व
C : Non return valve-1 | नॉन रिटर्न वाल्व 1
D : Non return valve-2 | नॉन रिटर्न वाल्व 2

238 : Which valve save the pneumatic brake components against damage? | कौन सा वाल्व क्षति के खिलाफ वायवीय (न्यूमेटिक) ब्रेक घटकों को बचाता है ?

- A** : Brake valve | ब्रेक वाल्व
B : Check valve | चेक वाल्व
C : Relay valve | रिले वाल्व
D : Unloader valve | अनलोडर वाल्व

239 : When did first car rolled in the street of Calcutta? | कलकत्ता में पहली कार कब चली?

- A : 1810
- B : 1887
- C : 1910
- D : 1950

240 : Which year Hindustan motor established ambassador car industry in India? | भारत में किस वर्ष हिंदुस्तान मोटर ने अम्बेसडर कार उद्योग की स्थापना की?

- A : 1900
- B : 1920
- C : 1940
- D : 1980

241 : Which type of brake used in heavy vehicle parking? | भारी वाहन पार्किंग में किस प्रकार के ब्रेक का उपयोग किया जाता है?

- A : Hydraulic | हाइड्रोलिक
- B : Mechanical | यांत्रिक
- C : Electrical brake | विद्युत ब्रेक
- D : Pneumatic brake | नेयुमेटिक ब्रेक

242 : Which ministry of India regulate the motor vehicle activity? | भारत का कौन सा मंत्रालय मोटर वाहन गतिविधि को नियंत्रित करता है?

- A : Minister of finance | वित्त मंत्री
- B : Minister of defence | रक्षा मंत्री
- C : Minister of rural and development | ग्रामीण और विकास मंत्री
- D : Minister of road transport and highways | सड़क परिवहन और राजमार्ग मंत्री

243 : Which service equipment is used to lift a car? | कार को उठाने के लिए किस सेवा उपकरण का उपयोग किया जाता है?

- A : Arbor press | आर्बर प्रेस
- B : Hydraulic valve | हाइड्रोलिक वाल्व
- C : Hydraulic hoist | हाइड्रोलिक होइस्ट
- D : Hydraulic press | हाइड्रोलिक प्रेस

244 : Which equipment used for quick inspection under chassis of a car? | कार के चैसिस के तहत त्वरित निरीक्षण के लिए कौन से उपकरण का उपयोग किया जाता है?

- A : Stand | स्टैंड
- B : Screw jack | स्क्रू जैक
- C : Trolley jack | ट्रॉली जैक
- D : Two post hoist | टू पोस्ट होइस्ट

245 : What is the name of the stroke? | स्ट्रोक का नाम क्या है?

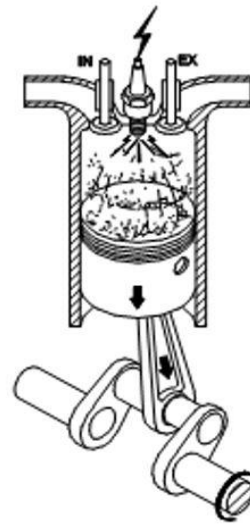

- A : Suction stroke | सक्शन स्ट्रोक
- B : Compression stroke | कम्प्रेशन स्ट्रोक
- C : Power stroke | पावर स्ट्रोक
- D : Exhaust stroke | एग्जॉस्ट स्ट्रोक

246 : What is the name of the stroke? | स्ट्रोक का नाम क्या है?

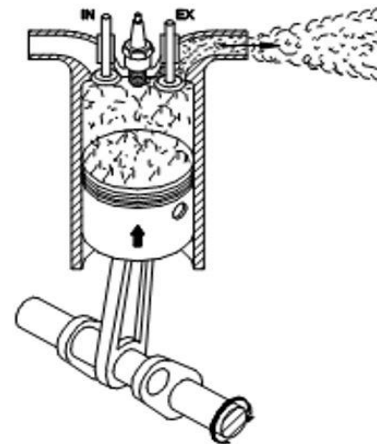

- A : Suction stroke | सक्शन स्ट्रोक
- B : Exhaust stroke | एग्जॉस्ट स्ट्रोक
- C : Compression stroke | कम्प्रेशन स्ट्रोक
- D : Power stroke | पावर स्ट्रोक

247 : What is the name of part marked as x? | X के रूप में चिह्नित भाग का नाम क्या है?

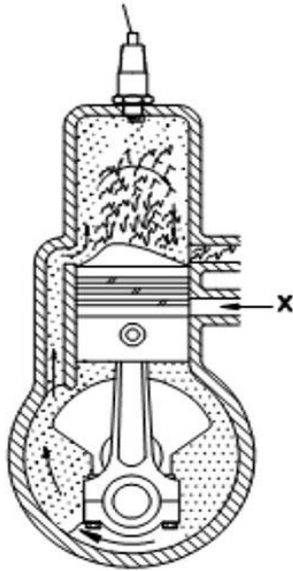

- A : Intake port | इनटेक पोर्ट
 B : Exhaust port | एग्जॉस्ट स्ट्रोक
 C : Injection port | इंजेक्शन पोर्ट
 D : Transfer port | ट्रांसफर पोर्ट

248 : What is the name of the indicator? | इंडिकेटर का नाम क्या है?

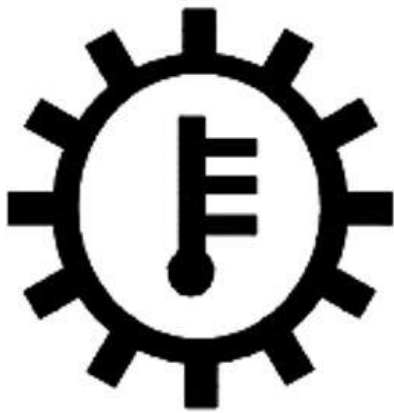

- A : Temperature warning | तापमान की चेतावनी
 B : Oil level / pressure warning | तेल स्तर / प्रेशर चेतावनी
 C : Electrical system warning | विद्युत प्रणाली चेतावनी
 D : Transmission warning | ट्रांसमिशन चेतावनी

249 : What is the name of the indicator? | इंडिकेटर का नाम क्या है?



- A : Electrical system warning | विद्युत प्रणाली चेतावनी
 B : Transmission warning | ट्रांसमिशन चेतावनी
 C : Tyre pressure monitoring | टायर दबाव की मोनिटरिंग
 D : High beam indicator | उच्च बीम इंडिकेटर

250 : What is the name of the indicator? | इंडिकेटर का नाम क्या है?



- A : Temperature warning | तापमान की चेतावनी
 B : Oil level / pressure warning | तेल स्तर / दबाव चेतावनी
 C : Electrical system warning | विद्युत प्रणाली चेतावनी
 D : Transmission warning | ट्रांसमिशन चेतावनी

251 : What is the name of the indicator? | इंडिकेटर का नाम क्या है?

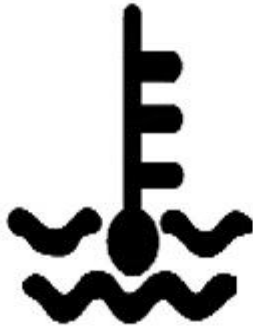

- A : Temperature warning | तापमान की चेतावनी
 B : Oil level / pressure warning | तेल स्तर / दबाव चेतावनी
 C : Electrical system warning | विद्युत प्रणाली चेतावनी
 D : Transmission warning | पारेषण चेतावनी

252 : What is the name of indicator? | इंडिकेटर का नाम क्या है?

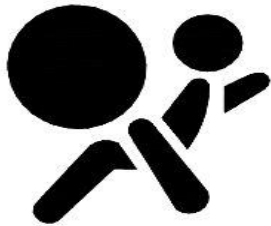

- A : Seat belt indicator | सीट बेल्ट संकेतक
 B : Air bag indicator | एयर बैग सूचक
 C : Brake indicator | ब्रेक संकेतक
 D : ABS indicator | ABS संकेतक

253 : What is the name of the indicator? | इंडिकेटर का नाम क्या है?



- A : Economy indicator | अर्थव्यवस्था सूचक
 B : Electric power steering | बिजली पावर स्टीयरिंग
 C : Glow plug indicator | ग्लो प्लग संकेतक
 D : Check engine light | इंजन लाइट चेक करें

254 : What is the name of the indicator? | इंडिकेटर का नाम क्या है?



- A : Centre differential lock | सेण्टर डिफरेंशियल लॉक
 B : Proximity sensor | प्रोक्सिमिटी सेंसर
 C : Economy mode | इकोनोमी मोड
 D : Electric power steering | बिजली पावर स्टीयरिंग

255 : What is the name of the indicator? | इंडिकेटर का नाम क्या है?



- A : Centre differential lock | सेण्टर डिफरेंशियल लॉक
 B : Proximity sensor | प्रोक्सिमिटी सेंसर
 C : Economy mode | इकोनोमी मोड
 D : Electric power steering | बिजली पावर स्टीयरिंग

256 : What is the name of the indicator? | इंडिकेटर का नाम क्या है?



- A : Dead bulb | मृत बल्ब
 B : Cruise control | क्रूज नियंत्रण
 C : Traction control | ट्रैक्शन नियंत्रण
 D : Stability control | स्थिरता नियंत्रण

257 : What is the name of cranking system? | क्रैंकिंग सिस्टम का नाम क्या है?

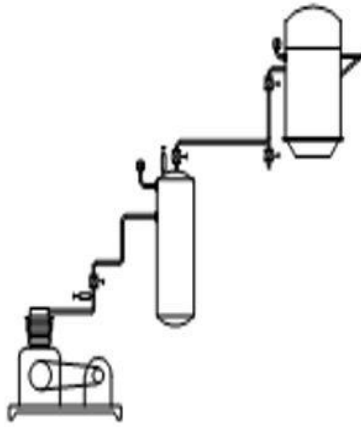

- A** : Compressed air cranking | कंप्रेस्ड एयर क्रैंकिंग
B : Hydraulic cranking | हाइड्रोलिक क्रैंकिंग
C : Electric motor cranking | इलेक्ट्रिक मोटर क्रैंकिंग
D : Gasoline engine cranking | गैसोलीन इंजन क्रैंकिंग

258 : What is the type of fuel feed system? | ईंधन फीड प्रणाली का प्रकार क्या है?

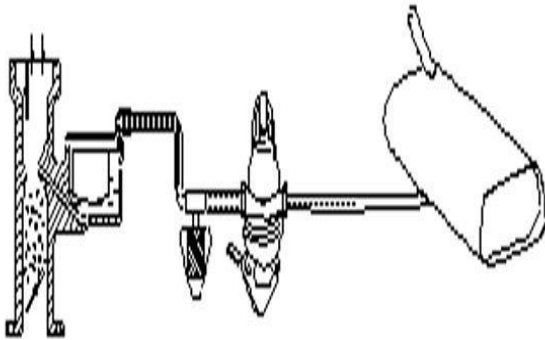

- A** : Gravity feed system | गुरुत्वाकर्षण फीड प्रणाली
B : Forced feed system | फोर्सड फीड सिस्टम
C : Vacuum feed system | वैक्यूम फीड सिस्टम
D : Carburettor feed system | कार्बुरेटर फीड सिस्टम

259 : Where the emulsion tube is provided in solex carburetor? | सोलेक्स कार्बुरेटर में इमल्शन ट्यूब कहाँ प्रदान की जाती है?

- A** : Choke | चोक
B : Idle jet | आइडल जेट
C : Main jet | मुख्य जेट
D : Cold starter | कोल्ड स्टार्टर

260 : What is the specification of 6J x 15? | 6J x 15 का विनिर्देश क्या है?

- A** : Tyre size | टायर का आकार
B : Engine size | इंजन का आकार
C : Vehicle size | वाहन का आकार
D : Wheel rim size | पहिया रिम का आकार

261 : Which digit indicate the engine type in 17 digit of win number? | विन संख्या के 17 अंकों में इंजन का अंक किस अंक को दर्शाता है?

- A** : 2 digit | पहले 2 अंक
B : 3 digit | पहले 3 अंक
C : 5 digit | पहले 5 अंक
D : 8 digit | पहले 8 अंक

262 : Name the drive on engine position? | इंजन की स्थिति पर ड्राइव का नाम बताएं?

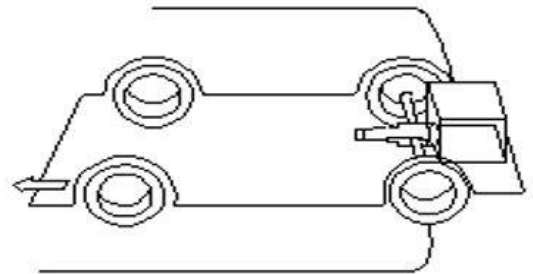

- A** : Front engine - Rear wheel drive | फ्रंट इंजन - रियर व्हील ड्राइव
B : Rear engine - Rear wheel drive | रियर इंजन - रियर व्हील ड्राइव
C : Front engine - Four wheel drive | फ्रंट इंजन - फोर व्हील ड्राइव
D : Front engine - Front wheel drive | फ्रंट इंजन - फ्रंट व्हील ड्राइव

263 : Name the drive on engine position? | इंजन की स्थिति पर ड्राइव का नाम बताएं?

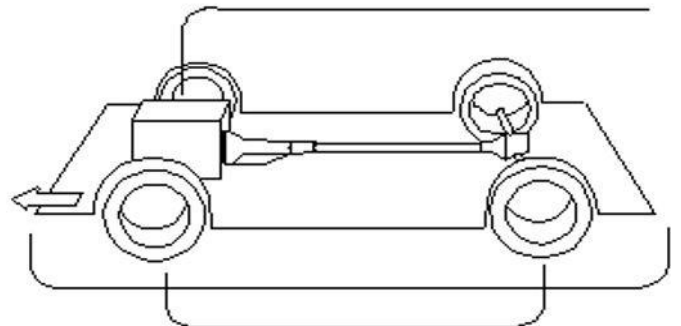

- A** : Front engine - Rear wheel drive | फ्रंट इंजन - रियर व्हील ड्राइव
B : Rear engine - Rear wheel drive | रियर इंजन - रियर व्हील ड्राइव

C : Front engine - Four wheel drive | फ्रंट इंजन - फोर व्हील ड्राइव

D : Front engine - Front wheel drive | फ्रंट इंजन - फ्रंट व्हील ड्राइव

264 : How the amount of work done in a specification is called? | विनिर्देश में किए गए कार्य की मात्रा को कैसे कहा जाता है?

A : Torque | टॉर्क

B : Power | पॉवर

C : Stroke length | स्ट्रोक की लंबाई

D : Cycle | चक्र

265 : Which engine has more length? | किस इंजन की लंबाई अधिक है?

A : Opposed engine | ओपोज़िट इंजन

B : 'V' engine | 'वी' इंजन

C : Inline engine | इनलाइन इंजन

D : Radial engine | रेडियल इंजन

266 : Which is the engine having cylinders in 180°? | 180° में सिलेंडर वाला इंजन कौन सा है?

A : Inline engine | इनलाइन इंजन

B : V' engine | वी 'इंजन

C : Opposed engine | ओपोज़िट इंजन

D : Radial engine | रेडियल इंजन

267 : How can identify a four stroke engine? | चार स्ट्रोक इंजन की पहचान कैसे हो सकती है?

A : Valves | वाल्व

B : Ports | पोर्ट्स

C : Cavities | कैविटीस

D : Passages | पैसेज

268 : What is the working cycle of compression ignition engine? | कम्प्रेशन इग्निशन इंजन का कार्य चक्र क्या है?

A : Diesel cycle | डीजल चक्र

B : Otto cycle | ओटो चक्र

C : Sterling cycle | स्टर्लिंग चक्र

D : Rankin cycle | रैंकिन चक्र

269 : How the ports are opened and closed in two stroke engine? | पोर्ट्स को दो स्ट्रोक इंजन में कैसे खोला और बंद किया जाता है?

A : Movement of valve | वाल्व का हिलना

B : Movement of Rocker arm | रॉकर आर्म की चाल

C : Movement of piston | पिस्टन का संचलन

D : Movement piston pin | चलित पिस्टन पिन

270 : How many crank shaft rotation required to open exhaust valve one time in four stroke engine? | फोर स्ट्रोक इंजन में एक बार निकास वाल्व खोलने के लिए कितने क्रैंक शाफ्ट रोटेशन की आवश्यकता होती है?

A : One | एक

B : Two | दो

C : Three | तीन

D : Four | चार

271 : What is the volume of the space above the piston at TDC? | TDC पर पिस्टन के ऊपर के स्थान का आयतन कितना है?

A : Swept volume | स्वेप्ट मात्रा

B : Clearance volume | क्लीयरेंस वॉल्यूम

C : Total volume | कुल मात्रा

D : Displace volume | विस्थापन मात्रा

272 : How many times, ports are open in two rotation of crank shaft in two stroke engine? | दो स्ट्रोक इंजन में कितनी बार, क्रैंक शाफ्ट के दो रोटेशन में पोर्ट खुले होते हैं?

A : One time | एक बार

B : Two times | दो बार

C : Three times | तीन बार

D : Four times | चार बार

273 : Where is the air fuel mixture compressed in the two stroke petrol engine? | दो स्ट्रोक पेट्रोल इंजन में वायु ईंधन का मिश्रण कहाँ संकुचित होता है?

A : Intake port | इनटेक पोर्ट

B : Exhaust port | निकास मार्ग

C : Transfer port | ट्रांसफर पोर्ट

D : Combustion chamber | दहन कक्ष

274 : How many crank shaft rotations required to get one power in four stroke single cylinder diesel engine? | फोर स्ट्रोक सिंगल सिलेंडर डीजल इंजन में एक शक्ति प्राप्त करने के लिए कितने क्रैंक शाफ्ट घुमाव की आवश्यकता होती है?

A : One | एक

B : Two | दो

C : Three | तीन

D : Four | चार

275 : What is the angle of throw for 4 cylinder engine? | 4 सिलेंडर इंजन के लिए थ्रो का कोण क्या है?

- A : 60° | 60°
- B : 90° | 90°
- C : 120° | 120°
- D : 180° | 180°

276 : Which is used to determine the stroke of an engine? | इंजन का स्ट्रोक निर्धारित करने के लिए किसका उपयोग किया जाता है?

- A : Cycle | चक्र
- B : Throw | थ्रो
- C : Dia of piston | पिस्टन का dia
- D : Length of connecting rod | कनेक्टिंग रॉड की लंबाई

277 : How the set of operations performed in sequence of motion of the piston in an engine produce power is called? | एक इंजन, शक्ति उत्पादन में पिस्टन की गति के क्रम में परिचालन के सेट को कैसे किया जाता है?

- A : Cycle | चक्र
- B : Stroke | स्ट्रोक
- C : Torque | टॉर्क
- D : Efficiency | दक्षता

278 : Which is the compression pressure of C.I engine? | C.I इंजन का कम्प्रेसन प्रेशर कौन सा है?

- A : 90 to 160 psi
- B : 180 to 280 psi
- C : 290 to 390 psi
- D : 400 to 550 psi

279 : Which is the engine called as constant volume cycle? | इनमें से कौनसा इंजन, कांस्टेंट वॉल्यूम साइकिल कहा जाता है?

- A : S.I engine | S.I. इंजन
- B : C.I engine | C.I इंजन
- C : Turbine engine | टरबाइन इंजन
- D : Steam engine | भाप का इंजन

280 : What is the name of the cycle? | चक्र का नाम क्या है?

- A : Constant volume | लगातार मात्रा
- B : Constant pressure | निरंतर दबाव
- C : Adiabatic | अडियेबेटिक
- D : Isothermal | आइसोथर्मल

281 : What is the name of the cycle? | चक्र का नाम क्या है?

- A : Constant volume | लगातार मात्रा
- B : Constant pressure | निरंतर दबाव
- C : Adiabatic | अडियेबेटिक
- D : Isothermal | आइसोथर्मल

282 : How can identify a two stroke engine? | दो स्ट्रोक इंजन की पहचान कैसे कर सकते हैं?

- A : Valves | वाल्व
- B : Ports | पोर्ट्स
- C : Cavities | कैविटीस
- D : Passages | पैसेज

283 : What is the compression ratio of an engine, its clearance volume is 10 c.c and swept volume is 90 c.c? | एक इंजन का कम्प्रेसन अनुपात क्या है, इसकी क्लीयरेंस वॉल्यूम 10 c.c है और स्वेप्ट वॉल्यूम 90 c.c है?

- A : 8 : 1
- B : 9 : 1
- C : 10 : 1
- D : 11 : 1

284 : Which is the power developed in an engine? | एक इंजन में विकसित शक्ति कौन सी है?

- A : BHP
- B : IHP
- C : FHP
- D : RHP

285 : What is the stroke length of the engine if its throw of the crankshaft is 40 mm? | यदि क्रैंकशाफ्ट का थ्रो 40 mm है तो इंजन की स्ट्रोक लंबाई क्या है?

- A : 20 mm
- B : 40 mm
- C : 60 mm
- D : 80 mm

286 : When the valve clearance to be adjusted? | वाल्व निकासी को कब समायोजित किया जाना है?

- A : Fully closed | पूरी तरह से बंद
- B : Partially closed | आंशिक रूप से बंद
- C : Fully opened | पूरी तरह से खुला हुआ
- D : Just opened | अभी खोला है

287 : What is the name of the gauge? | गेज का नाम क्या है?

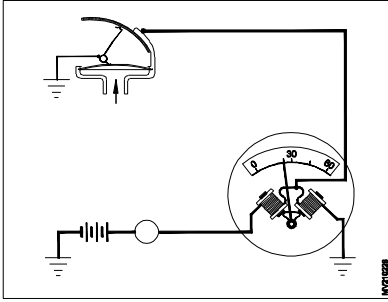

- A : Fuel | ईंधन
 B : Oil pressure | तेल का दबाव
 C : Vibration damper | वाइब्रेशन डैम्पर
 D : Coolant temperature | शीतलक तापमान

288 : Which is the starting system used in heavy vehicles? | भारी वाहनों में प्रयोग की जाने वाली प्रणाली कौन सी है?

- A : Electric motor cranking | इलेक्ट्रिक मोटर क्रैंकिंग
 B : Hand cranking | हाथ क्रैंकिंग
 C : Gasoline engine cranking | गैसोलीन इंजन क्रैंकिंग
 D : Compressed air cranking | संपीड़ित हवा क्रैंकिंग

289 : Which engine has fuel injection pump? | किस इंजन में ईंधन इंजेक्शन पंप है?

- A : Petrol engine | पेट्रोल इंजन
 B : Diesel engine | डीजल इंजन
 C : CRDI engine | CRDI इंजन
 D : MPFI engine | MPFI इंजन

290 : Which engine has carburetor? | कार्बुरेटर किस इंजन में होता है?

- A : Petrol | पेट्रोल
 B : Diesel | डीजल
 C : Kerosene | मिटटी तेल
 D : Mineral oil | खनिज तेल

291 : What is the mechanical efficiency of an engine? | एक इंजन की यांत्रिक दक्षता क्या है?

- A : $\frac{BHP}{IHP} \times 100$
 B : $\frac{BHP}{FHP} \times 100$
 C : $\frac{IHP}{BHP} \times 100$
 D : $\frac{FHP}{BHP} \times 100$

292 : What is the process of driving exhaust gases in two stroke engine out of cylinder? | सिलेंडर से दो स्ट्रोक इंजन में एग्जॉस्ट गैसों को निकालने की प्रक्रिया क्या है?

- A : Combustion | कम्बशन
 B : Super charging | सुपर चार्जिंग
 C : Scavenging | सफाई
 D : Intaking | इनटेकिंग

293 : Why suction tube in the tank is raised $\frac{1}{2}$ " above? | टैंक में सक्शन ट्यूब को $\frac{1}{2}$ " ऊपर क्यों उठाया जाता है?

- A : To enter air | हवा प्रवेश करने के लिए
 B : To avoid suction of water in fuel | ईंधन में पानी के सक्शन से बचने के लिए
 C : To enter condensed water | कंडेंसड पानी प्रवेश करने के लिए
 D : To act atmospheric pressure | वायुमंडलीय दबाव को नियंत्रित करने के लिए

294 : What is the purpose of valve in A/C fuel pump? | ए/सी ईंधन पंप में वाल्व का उद्देश्य क्या है?

- A : Creating suction | सक्शन बनाना
 B : Creating pressure | दबाव बनाना
 C : Supply correct quantity of fuel | ईंधन की सही मात्रा की आपूर्ति
 D : Allow the fuel to suck and deliver | ईंधन को सक और वितरित करने की अनुमति दें

295 : Which causes the air enter into cylinder? | किस कारण से हवा सिलेंडर में प्रवेश करती है?

- A : Air filtering | एयर फिल्टरिंग
 B : Engine vacuum | इंजन वैक्यूम
 C : AC fuel pump pressure | एसी ईंधन पंप दबाव
 D : Carburettor air-horn pressure | कार्बुरेटर वायु-हॉर्न का दबाव

296 : How the AC mechanical pump's fuel delivery pressure is determined? | एसी मैकेनिकल पंप के ईंधन वितरण का दबाव कैसे निर्धारित किया जाता है?

- A : Spring pressure on diaphragm | डायफ्राम पर स्प्रिंग का दबाव
 B : Maximum stroke of diaphragm | डायफ्राम का अधिकतम स्ट्रोक
 C : Size of the pumping chamber | पंपिंग चैम्बर का आकार

D : Maximum deflection of diaphragm | डायफ्राम का अधिकतम डीफ्लेक्शन

297 : What is the purpose of needle valve in carburetor? | कार्बुरेटर में नीडल वाल्व का उद्देश्य क्या है?

A : Decrease the fuel pressure | ईंधन का दबाव कम करें

B : Excess supply of fuel at idle | बेकार में ईंधन की अतिरिक्त आपूर्ति

C : Always holds correct level of fuel | हमेशा ईंधन का सही स्तर रखता है

D : Controls the air flow of the engine | इंजन के वायु प्रवाह को नियंत्रित करता है

298 : What is the purpose of throttle valve in the carburetor? | कार्बुरेटर में थ्रोटल वाल्व का उद्देश्य क्या है?

A : Filter the fuel | ईंधन को छान लें

B : Always holds correct fuel | हमेशा ईंधन का सही इस्तेमाल करता है

C : Excess supply of fuel at idle | बेकार में ईंधन की अतिरिक्त आपूर्ति

D : Controls air fuel mixture into the engine | इंजन में वायु ईंधन मिश्रण को नियंत्रित करता है

299 : What is the purpose of accelerating pump circuit? | पंप सर्किट को तेज करने का उद्देश्य क्या है?

A : Provides an economic mixture | एक आर्थिक मिश्रण प्रदान करता है

B : Provides mixture for low speed | कम गति के लिए मिश्रण प्रदान करता है

C : Provides mixture for idle speed | निष्क्रिय गति के लिए मिश्रण प्रदान करता है

D : Provides extra fuel during pick up speed | पिकअप गति के दौरान अतिरिक्त ईंधन प्रदान करता है

300 : Which device is vaporizing of fuel and mixing it with air in petrol engine? | कौन सा उपकरण ईंधन के वाष्पीकरण और इसे पेट्रोल इंजन में हवा के साथ मिला रहा है?

A : Tank | टैंक

B : Fuel filter | ईंधन छननी

C : Carburetor | कैब्युरेटर

D : AC fuel pump | एसी ईंधन पंप

301 : Which of the following fuel quality determines burning property of petrol? | निम्नलिखित

में से कौन सा ईंधन गुणवत्ता पेट्रोल की जलती हुई विशेषता का निर्धारण करता है?

A : Volatility | अस्थिरता

B : Viscosity | चिपचिपापन

C : Cetane number | सेटन नंबर

D : Octane number | ओक्टन संख्या

302 : Which of the following fuel quality determines burning property of diesel? | निम्नलिखित में से कौन सी ईंधन गुणवत्ता डीजल की जलती हुई संपत्ति का निर्धारण करती है?

A : Volatility | अस्थिरता

B : Viscosity | चिपचिपापन

C : Cetane number | सेटन नंबर

D : Octane number | ओक्टन संख्या

303 : Which of the following fuel quality determines to evaporate? | निम्नलिखित में से कौन सा ईंधन गुणवत्ता वाष्पित करने के लिए निर्धारित करता है?

A : Volatility | अस्थिरता

B : Viscosity | चिपचिपापन

C : Cetane number | सेटन नंबर

D : Octane number | ओक्टन संख्या

304 : Which of the following fuel quality determines fuel to flow? | निम्नलिखित में से कौन सा ईंधन गुणवत्ता प्रवाह के लिए ईंधन निर्धारित करता है?

A : Volatility | अस्थिरता

B : Viscosity | चिपचिपापन

C : Cetane number | सेटन नंबर

D : Octane number | ओक्टन संख्या

305 : Which association of india is playing crucial role in less pollution? | भारत का कौन सा संघ कम प्रदूषण में महत्वपूर्ण भूमिका निभा रहा है?

A : AAI (Automobile Association of India) | एएआई (ऑटोमोबाइल एसोसिएशन ऑफ इंडिया)

B : AIA (Automotive industry Association) | AIA (ऑटोमोटिव इंडस्ट्री एसोसिएशन)

C : AASI (Automobile Association of South India) | AASI (ऑटोमोबाइल एसोसिएशन ऑफ साउथ भारत)

D : ARAI (Automotive research association of India) | एआरएआई (ऑटोमोटिव रिसर्च एसोसिएशन ऑफ इंडिया)

306 : How many national automotive testing and R&D infrastructure projects (NATRIP) are established in India? | भारत में कितने राष्ट्रीय

ऑटोमोटिव परीक्षण और आर एंड डी इंफ्रास्ट्रक्चर प्रोजेक्ट (NATRIP) स्थापित हैं?

- A : 4
- B : 5
- C : 6
- D : 7

307 : How many flywheel rotation requires to complete one cycle in two stroke engine? | दो स्ट्रोक इंजन में एक चक्र को संकलित करने के लिए कितने फ्लाइंक्वील रोटेशन रिक्रिएशन हैं?

- A : One | एक
- B : Two | दो
- C : Three | तीन
- D : Four | चार

308 : What is heat? | हीट क्या है?

- A : Torque | टॉर्क
- B : Force | बल
- C : Energy | ऊर्जा
- D : Velocity | वेलोसिटी

309 : What is indicated horse power? | अश्वशक्ति क्या संकेत करता है?

- A : Power developed in the cylinder | सिलेंडर में पावर विकसित की गई
- B : Power developed in the flywheel | फ्लाइंक्वील में शक्ति का विकास हुआ
- C : Power developed in the propeller shaft | प्रोपेलर शाफ्ट में विकसित शक्ति
- D : Power developed in the wheel | पहिए में विकसित शक्ति

310 : What is brake horse power? | ब्रेक हॉर्स पावर क्या है?

- A : Power available at fly wheel | फ्लाइंक्वील पर उपलब्ध पावर
- B : Power available at the cylinder | सिलेंडर पर बिजली उपलब्ध
- C : Power available at the wheels | पहियों पर बिजली उपलब्ध
- D : Power available at the gear box | गियर बॉक्स में पावर उपलब्ध है

311 : What is the formula for Frictional horse power (FHP)? | घर्षण अश्वशक्ति (FHP) का सूत्र क्या है?

- A : IHP - BHP | आईएचपी - बीएचपी
- B : IHP + BHP | आईएचपी + बीएचपी

- C : IHP / BHP | आईएचपी / बीएचपी
- D : BHP / IHP | बीएचपी / आईएचपी

Mechanic Motor Vehicle – Year1 Module 7: Engine Components

Reviewed and updated on: 01st November 2019 Version 1.1

312 : What is the name of the part marked as X?
| The X के रूप में चिह्नित भाग का नाम क्या है?

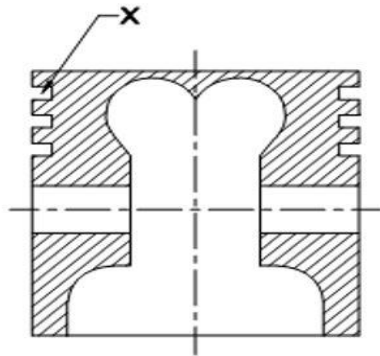

- A : Ring land | रिंग लैंड
- B : Gudgeon pin boss | गुदगेओं पिन बॉस
- C : Ring grooves | रिंग ग्रूवेस
- D : Crown | क्राउन

313 : What is the name of the part marked as X?
| The X 'के रूप में चिह्नित भाग का नाम क्या है?

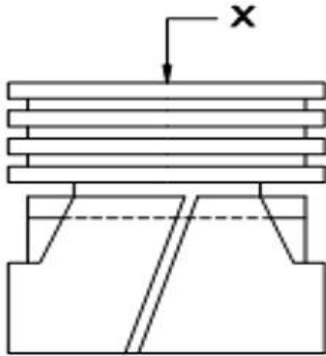

- A : Face | फेस
- B : Crown | क्राउन
- C : Skirt | स्कर्ट
- D : Ring | रिंग

314 : What is the name of the part marked as X?
| X के रूप में चिह्नित भाग का नाम क्या है?

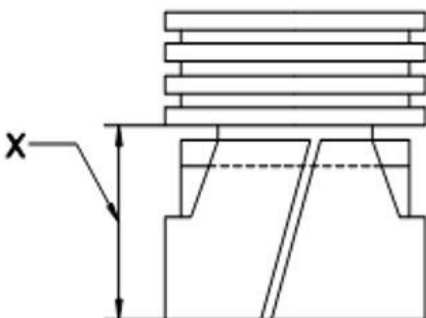

- A : Skirt section | स्कर्ट सेक्शन
- B : Crown section | क्राउन सेक्शन

- C : Ring section | रिंग सेक्शन
- D : Face section | फेस सेक्शन

315 : What is the name of the part marked as X?
| The X के रूप में चिह्नित भाग का नाम क्या है?

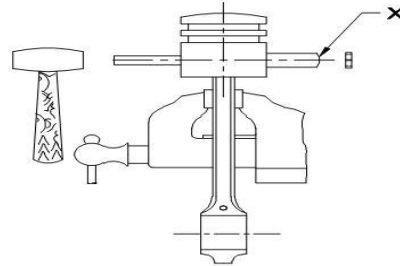

- A : Cotter pin | कोटर पिन
- B : Piston pin | पिस्टन पिन
- C : Spilt pin | स्पिल्ट पिन
- D : Crank pin | क्रैंक पिन

316 : What is the name of the part marked as x?
| The x के रूप में चिह्नित भाग का नाम क्या है?

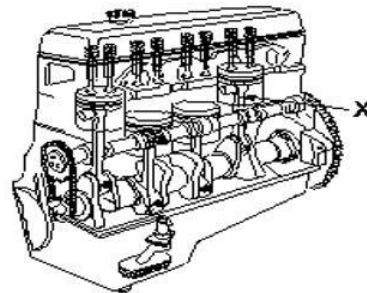

- A : Piston | पिस्टन
- B : Cam Shaft | कैम शाफ्ट
- C : Crank Shaft | क्रैंक शाफ्ट
- D : Connecting rod | कनेक्टिंग रॉड

317 : What is the name of the part marked as x?
| The x के रूप में चिह्नित भाग का नाम क्या है?

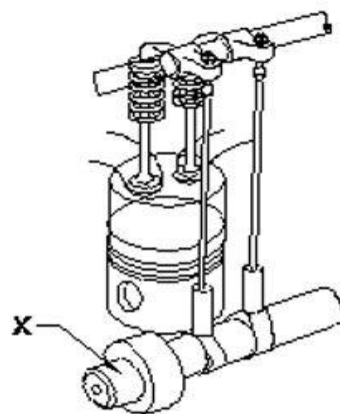

- A : Cylinder head | सिलेंडर हैड
- B : Engine block | एंजिन ब्लॉक

Mechanic Motor Vehicle – Year1 Module 7: Engine Components

Reviewed and updated on: 01st November 2019 Version 1.1

- C : Connecting rod | कनेक्टिंग रॉड
D : Cam shaft | कैम शाफ्ट

318 : What is the name of the piston head? |
पिस्टन हेड का नाम क्या है?

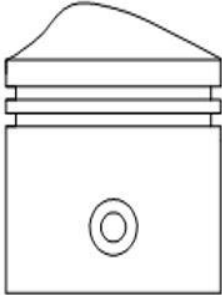

- A : Flat head | फ्लैट हेड
B : Domed head | डोमड हेड
C : Concave head | कांकेव हेड
D : Irregular head | इरिगुलेटर हेड

319 : What is the name of the piston head? |
पिस्टन हेड का नाम क्या है?

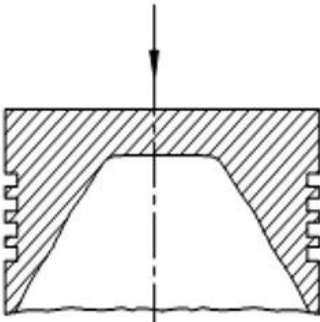

- A : Flat head | फ्लैट हेड
B : Domed head | डोमड हेड
C : Concave head | कांकेव हेड
D : Irregular head | इरिगुलेटर हेड

320 : What is the name of the piston head? |
पिस्टन हेड का नाम क्या है?

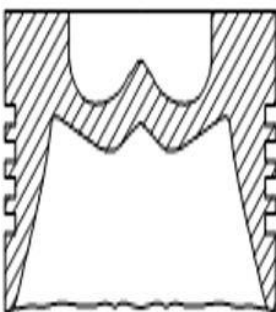

- A : Flat head | फ्लैट हेड
B : Domed head | डोमड हेड

- C : Concave head | कांकेव हेड
D : Irregular head | इरिगुलेटर हेड

321 : What is the name of the piston head? |
पिस्टन हेड का नाम क्या है?

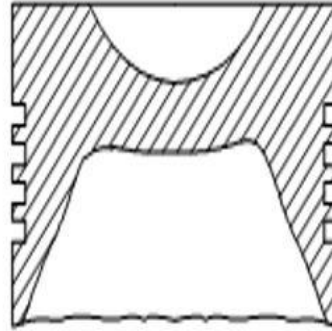

- A : Flat head | फ्लैट हेड
B : Domed head | डोमड हेड
C : Concave head | कांकेव हेड
D : Irregular head | इरिगुलेटर हेड

322 : What is the name of the bearing? | असर
का नाम क्या है?



- A : Ball bearing | बॉल बियरिंग
B : Roller bearing | रोलर बीयरिंग
C : Needle bearing | नीडल बियरिंग
D : Tappet roller bearing | टैपट रोलर बेअरिंग

323 : What is the name of the bearing? | असर
का नाम क्या है?



- A : Ball bearing | बॉल बियरिंग
- B : Roller bearing | रोलर बीयरिंग
- C : Needle bearing | नीडल बियरिंग
- D : Tappet roller bearing | टैपट रोलर बेअरिंग

324 : What is the name of the part marked as X?
| The X के रूप में चिह्नित भाग का नाम क्या है?

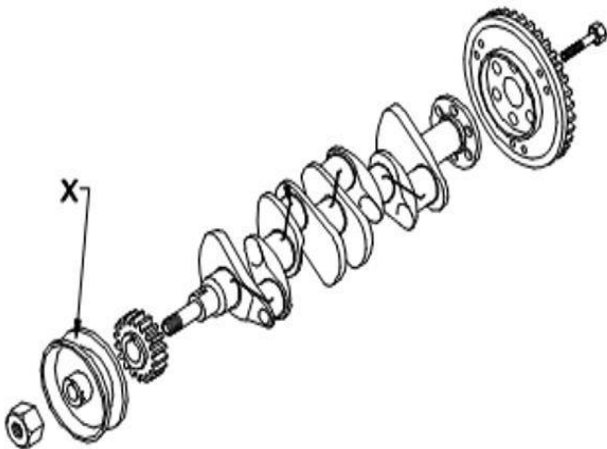

- A : Drive socket | ड्राइव सॉकेट
- B : Vibration dump | वाइब्रेशन डंप
- C : Belt pulley | बेल्ट पुली
- D : Fly wheel | फ्लाई व्हील

325 : What is the name of the part marked as X?
| The X के रूप में चिह्नित भाग का नाम क्या है?

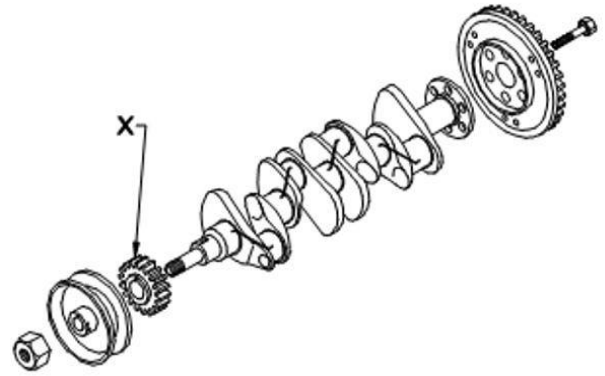

- A : Drive sprocket | ड्राइव स्प्राकेट
- B : Vibration damper | वाइब्रेशन डैम्पर
- C : Fan pulley | फेन पुली
- D : Fly wheel | फ्लाई व्हील

326 : What is the name of the part marked as X?
| The X के रूप में चिह्नित भाग का नाम क्या है?

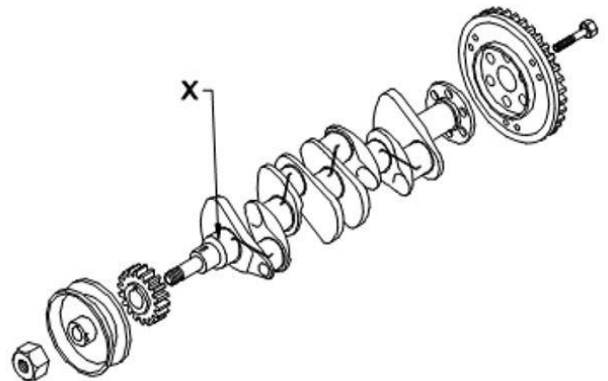

- A : Crank pin | क्रैंक पिन
- B : Crank arm | क्रैंक आर्म
- C : Balancing weight | बैलेंसिंग वेट
- D : Main journal | मेन जर्नल

327 : What is the name of the part marked as X?
| The X के रूप में चिह्नित भाग का नाम क्या है?

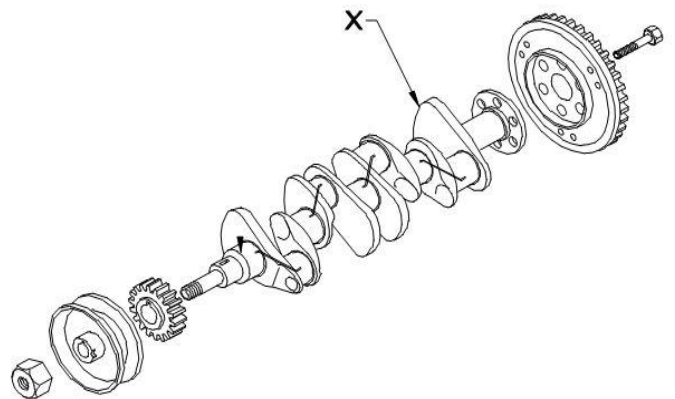

- A : Crank pin | क्रैंक पिन

Mechanic Motor Vehicle – Year1 Module 7: Engine Components

Reviewed and updated on: 01st November 2019 Version 1.1

- B** : Crank arm | क्रैंक आर्म
C : Balancing weight | बैलेंसिंग वेट
D : Main journal | मेन जर्नल

328 : What is the name of the part marked as X?
 | The X के रूप में चिह्नित भाग का नाम क्या है?

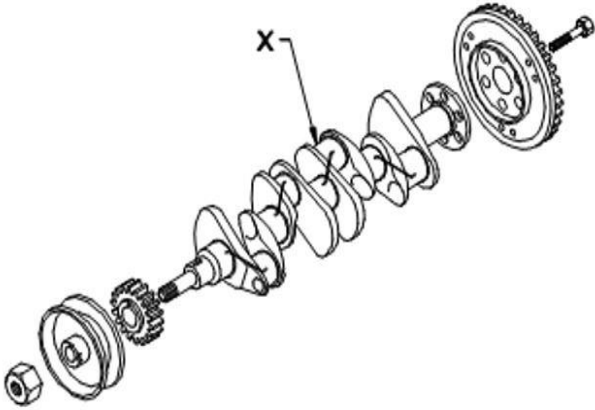

- A** : Crank pin | क्रैंक पिन
B : Crank arm | क्रैंक आर्म
C : Balancing weight | बैलेंसिंग वेट
D : Main journal | मेन जर्नल

329 : What is the name of the part marked as X?
 | The X के रूप में चिह्नित भाग का नाम क्या है?

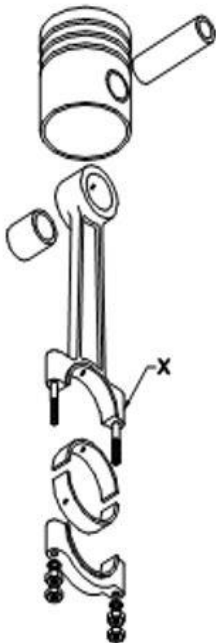

- A** : Oil passage | आयल पैसेज
B : Connection rod | कनेक्शन रॉड
C : Big end | बिग एन्ड
D : Small end | स्माल एन्ड

330 : What is the name of the part marked as 'X'?
 | The X 'के रूप में चिह्नित भाग का नाम क्या है?

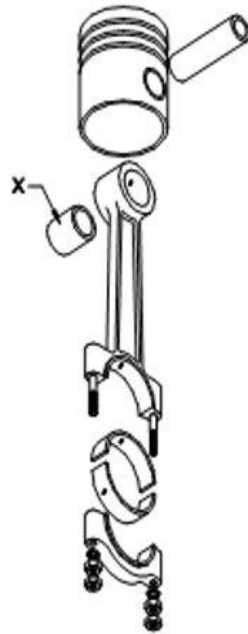

- A** : Bronze bush | ब्रॉज़ बुश
B : Bearing | बेअरिंग
C : Big end | बिग एन्ड
D : Small end | स्माल एन्ड

331 : What is the name of the part marked as X?
 | The X के रूप में चिह्नित भाग का नाम क्या है?



- A** : Piston pin | पिस्टन पिन
B : Shell bearing | शेल बेअरिंग

Mechanic Motor Vehicle – Year1 Module 7: Engine Components

Reviewed and updated on: 01st November 2019 Version 1.1

- C : Small end | स्माल एन्ड
D : Big end | बिग एन्ड

332 : What is the name of the part marked as X?
| The X के रूप में चिह्नित भाग का नाम क्या है?

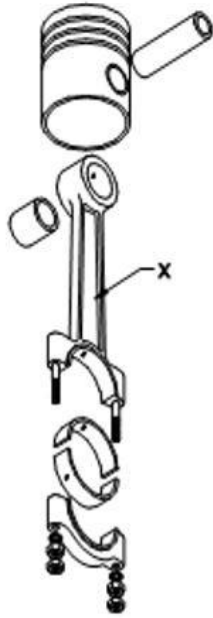

- A : Connecting rod | कनेक्टिंग रॉड
B : Gudgeon pin | गुदगेओ रॉड
C : King pin | किंग पिन
D : Piston pin hole | पिस्टन पिन होल

333 : What is the name of the piston? |

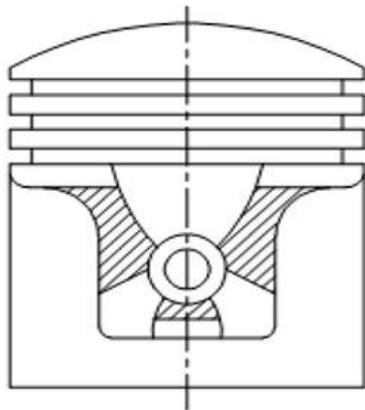

- A : Solid skirt piston | सॉलिड स्कर्ट पिस्टन
B : Supper piston | सपर पिस्टन
C : Split skirt piston | स्प्लिट स्कर्ट पिस्टन
D : Piston with steel alloy inserts | स्टील मिश्र धातु के साथ पिस्टन

334 : What is the name of the piston? | पिस्टन का नाम क्या है?

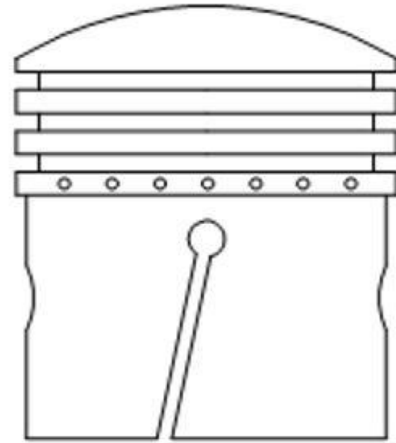

- A : Solid skirt piston | सॉलिड स्कर्ट पिस्टन
B : Supper piston | सपर पिस्टन
C : Split skirt piston | स्प्लिट स्कर्ट पिस्टन
D : Piston with steel alloy inserts | स्टील मिश्र धातु के साथ पिस्टन

335 : What is the name of the piston? | पिस्टन का नाम क्या है?

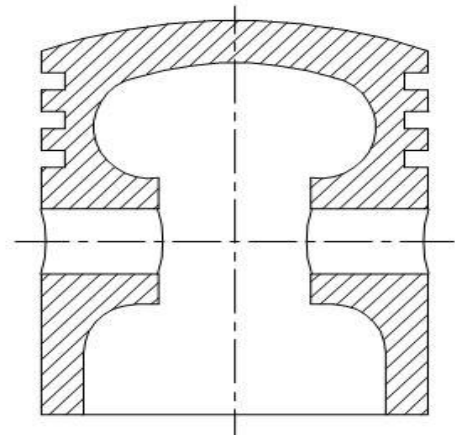

- A : Solid skirt piston | सॉलिड स्कर्ट पिस्टन
B : Shipper pistons | सपर पिस्टन
C : Split skirt piston | स्प्लिट स्कर्ट पिस्टन
D : Piston with steel alloy inserts | स्टील मिश्र धातु के साथ पिस्टन

336 : What is the name of the part marked as X?
| The X के रूप में चिह्नित भाग का नाम क्या है?

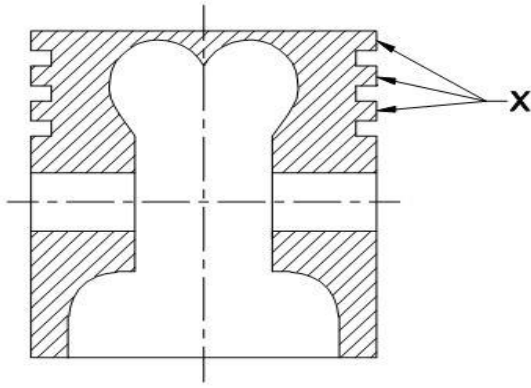

- A : Gudgeon pin boss | गुदगेओं पिन बॉस
- B : Ring land | रिंग लैंड
- C : Ring grooves | रिंग ग्रूव्स
- D : Crown | क्राउन

337 : What is the name of the part marked as X?
| The X के रूप में चिह्नित भाग का नाम क्या है?

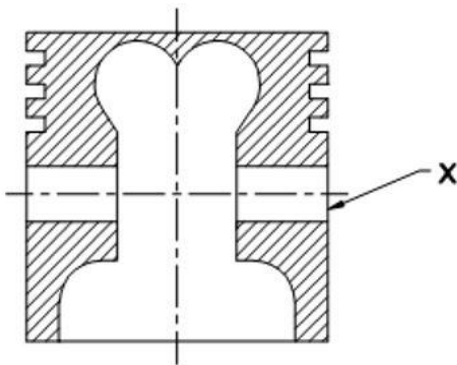

- A : Gudgeon pin boss | गुदगेओं पिन बॉस
- B : Ring land | रिंग लैंड
- C : Ring grooves | रिंग ग्रूव्स
- D : Crown | क्राउन

338 : What is the name of the part marked as X?
| The X के रूप में चिह्नित भाग का नाम क्या है?

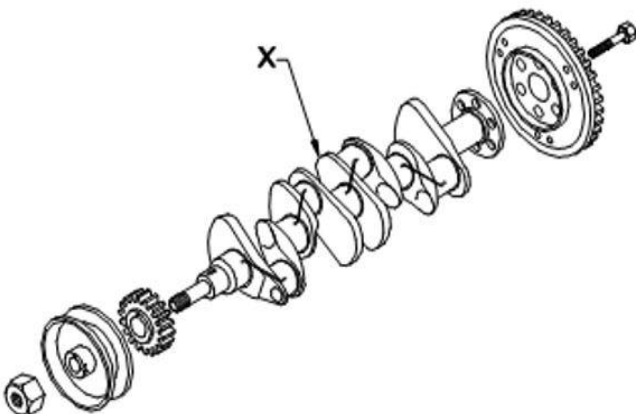

- A : Crank pin | क्रैंक पिन
- B : Crank arm | क्रैंक आर्म
- C : Balancing weight | बैलेंसिंग वेट
- D : Main journal | मेन जर्नल

339 : What is the material used to produce crank shaft? | क्रैंक शाफ्ट के उत्पादन के लिए उपयोग की जाने वाली सामग्री क्या है?

- A : Chromium vanadium nickel steel | क्रोमियम वनेडियम निकल स्टील
- B : High speed steel | तीव्रगति स्टील
- C : Cast iron | कच्चा लोहा
- D : Wrought iron | रौट आयरन

340 : What is the material of piston pins? | पिस्टन पिस की सामग्री क्या है?

- A : Nickel chromium steel | निकल क्रोमियम स्टील
- B : Cast iron | कच्चा लोहा
- C : HSS | एचएसएस
- D : Bronze | ब्रॉज

341 : What is the name of the part marked as 'X'? | The X 'के रूप में चिह्नित भाग का नाम क्या है?



- A : Gudgeon pin | गुदगेओं पिन
- B : King pin | किंग पिन
- C : Connecting rod | कनेक्टिंग रॉड
- D : Piston pin hole | पिस्टन पिन होल

342 : What is the name of the bearing? | असर का नाम क्या है?



- A : Ball bearing | बॉल बियरिंग
 B : Roller bearing | रोलर बीयरिंग
 C : Needle bearing | नीडल बियरिंग
 D : Tappet roller bearing | टैपट रोलर बेअरिंग

343 : What is the name of the bearing? | असर का नाम क्या है?

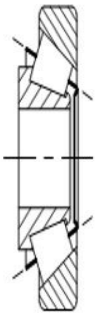

- A : Ball bearing | बॉल बियरिंग
 B : Roller bearing | रोलर बीयरिंग
 C : Needle bearing | नीडल बियरिंग
 D : Tappet roller bearing | टैपट रोलर बेअरिंग

344 : What is the name the portion below the piston boss? | पिस्टन बॉस के नीचे के हिस्से का क्या नाम है?

- A : Land of the piston | लैंड ऑफ़ द पिस्टन
 B : Ring section of the piston | पिस्टन का रिंग सेक्शन
 C : Crown of the piston | पिस्टन का क्राउन
 D : Skirt of the piston | पिस्टन की स्कर्ट

345 : What type of bearing fitted in the connecting rod big end? | कनेक्टिंग रॉड बड़े अंत में किस प्रकार का असर लगा?

- A : Needle bearing | नीडल बियरिंग
 B : Ball bearing | बॉल बियरिंग

- C : Taper roller bearing | टैपट रोलर बेअरिंग
 D : Shell bearing | शेल बेअरिंग

346 : What is the name of the part marked 'X'? | 'X' चिह्नित भाग का नाम क्या है?

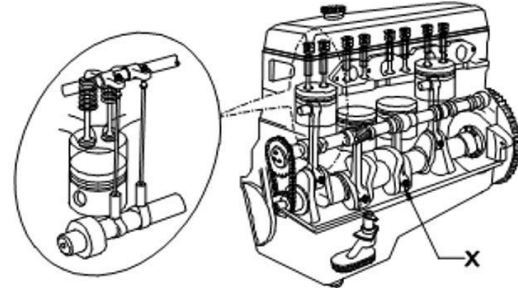

- A : Connecting rod | कनेक्टिंग रॉड
 B : Cam shaft | कैम शाफ्ट
 C : Crank shaft | क्रैंक शाफ्ट
 D : Rocker arm | रॉकर आर्म

347 : Which part connect the piston with connecting rod? | पिस्टन को रॉड से जोड़ने वाला कौन सा भाग है?

- A : Piston pin | पिस्टन पिन
 B : Spilt pin | स्पिल्ट पिन
 C : Crank pin | क्रैंक पिन
 D : Cotter pin | कोटर पिन

348 : Which part is connect the piston with crank pin? | क्रैंक पिन से पिस्टन किस भाग से जुड़ता है?

- A : Push rod | पुश रॉड
 B : Connecting rod | कनेक्टिंग रॉड
 C : Cam Shaft | कैम शाफ्ट
 D : Crank Shaft | क्रैंक शाफ्ट

349 : What is the name of part marked as X? | X के रूप में चिह्नित भाग का नाम क्या है?

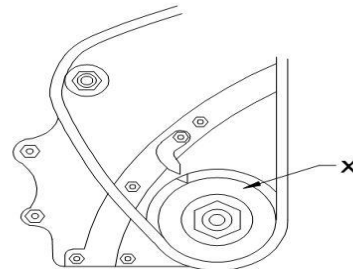

- A : Alternator pulley | अल्टरनेटर पुली
 B : Water pump pulley | वाटर पंप पुली
 C : Crank shaft pulley | क्रैंक शाफ्ट पुली
 D : Dynamo pulley | डायनामो पुली

350 : Which tool used to remove the crank shaft pulley? | क्रैंक शाफ्ट को हटाने के लिए किस उपकरण का उपयोग किया जाता है?

- A : Double and spanner | डबल और स्पैनर
- B : Ring spanner | रिंग स्पैनर
- C : Pipe wrench | पाइप रिंच
- D : Puller | पुलर

351 : Which tool is used to measure the diameter of the crank shaft main journal? | क्रैंक शाफ्ट मेन जर्नल के व्यास को मापने के लिए किस उपकरण का उपयोग किया जाता है?

- A : Inside micrometer | इनसाइड माइक्रोमीटर
- B : Outside micrometer | आउटसाइड माइक्रोमीटर
- C : Three point internal micrometer | थ्री पॉइंट इंटरनल माइक्रोमीटर
- D : Master ring gauge | मास्टर रिंग गेज

352 : What is the material for cam shaft? | कैम शाफ्ट के लिए सामग्री क्या है?

- A : Forged alloy steel | जाली मिश्र धातु इस्पात
- B : Copper alloy | ताँबा मिश्रित धातु
- C : Aluminium alloy | एल्युमिनियम मिश्र धातु
- D : Zinc alloy | जस्ता मिश्रधातु

353 : What is the name of the tool? | टूल का नाम क्या है?

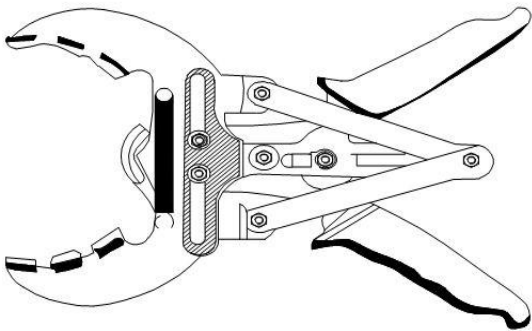

- A : Torque wrench | टॉर्क रिंच
- B : Piston ring compressor | पिस्टन रिंग कंप्रेसर
- C : Piston ring expander | पिस्टन रिंग विस्तारक
- D : Circlip player | सिर्क्लिप प्लेयर

354 : What is the name of the tool? | टूल का नाम क्या है?

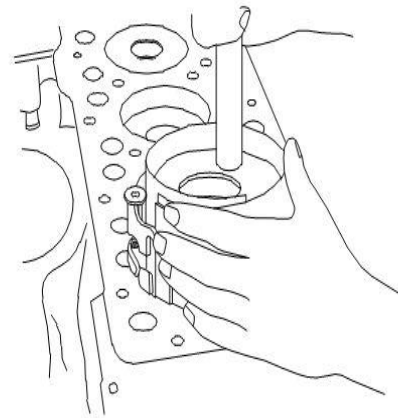

- A : Torque wrench | टॉर्क रिंच
- B : Piston ring expander | पिस्टन रिंग कंप्रेसर
- C : Piston ring compressor | पिस्टन रिंग विस्तारक
- D : Circlip player | सिर्क्लिप प्लेयर

355 : Which tool is required to remove the valves? | वाल्व को हटाने के लिए कौन से उपकरण की आवश्यकता है?

- A : Torque wrench | टॉर्क रिंच
- B : Valve spring lifter | वाल्व स्प्रिंग लिफ्टर
- C : Box spanner | बॉक्स स्पैनर
- D : Scraper | खुरचनी

356 : Which instrument is used to check the vacuum of the cylinder? | सिलेंडर के वैक्यूम की जांच के लिए किस उपकरण का उपयोग किया जाता है?

- A : Compression gauge | कम्प्रेशन गेज
- B : Dial gauge | डायल गेज
- C : Vacuum gauge | वैक्यूम गेज
- D : Wire gauge | वायर गेज

357 : What is the name of the diagram? | डायग्राम का नाम क्या है?

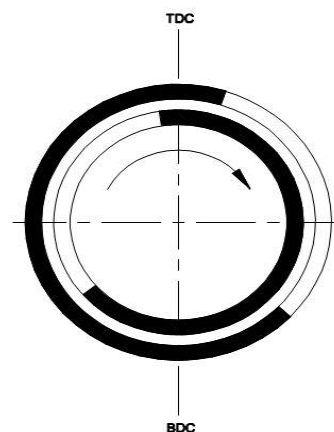

- A : Injection timing | इंजेक्शन टाइमिंग

Mechanic Motor Vehicle – Year1 Module 7: Engine Components

Reviewed and updated on: 01st November 2019 Version 1.1

- B** : Port timing | पोर्ट टाइमिंग
C : Valve timing | वाल्व टाइमिंग
D : Ignition timing | इग्निशन टाइमिंग

358 : What is the name of the part marked as X?
 | The X के रूप में चिह्नित भाग का नाम क्या है?

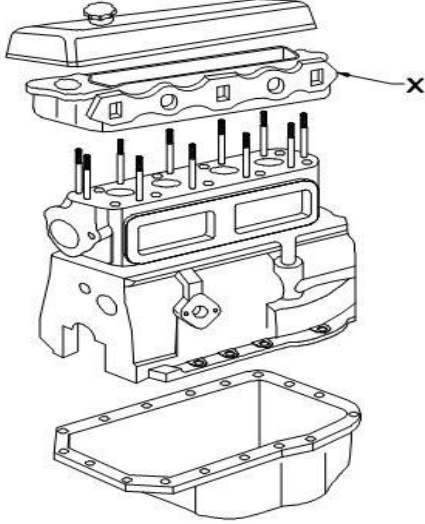

- A** : Valve door cover | वाल्व डोर कवर
B : Cylinder head | सिलेंडर हैड
C : Engine block | इंजन ब्लॉक
D : Oil pan | आयल पैन

359 : What is the name of the part marked as X?
 | The X के रूप में चिह्नित भाग का नाम क्या है?

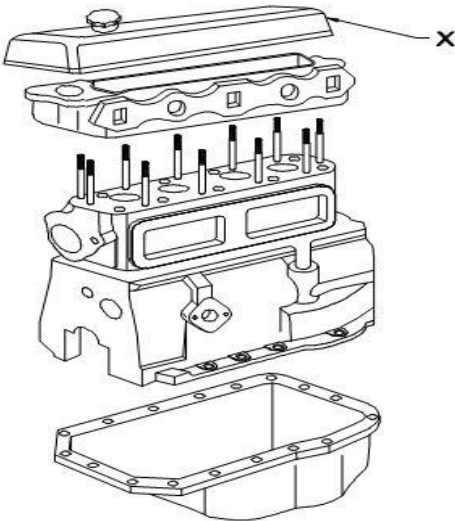

- A** : Valve door cover | वाल्व डोर कवर
B : Cylinder head | सिलेंडर हैड
C : Engine block | इंजन ब्लॉक
D : Oil pan | आयल पैन

360 : Which measuring instrument used to check the fly wheel face out? | फ्लाई व्हील फेस आउट को चेक करने के लिए किस मापक यंत्र का उपयोग किया जाता है?

- A** : Dial indicator | डायल इंडिकेटर
B : Compression gauge | कम्प्रेशन गेज
C : Outside micrometer | आउटसाइड माइक्रोमीटर
D : Feeler gauge | फीलर गेज

361 : Which is the most preferred use of taper roller bearings? | टेपर रोलर बीयरिंग का सबसे पसंदीदा उपयोग कौन सा है?

- A** : Gear boxes | गियर बॉक्स
B : Fly wheel and water pump | फ्लाई व्हील और वॉटर पंप
C : Differential and wheel hub | डिफरेंशियल और व्हील हब
D : Connecting rods | कनेक्टिंग रॉड

362 : What is the property of a bearing helps to with stand metal to metal contact? | एक बेअरिंग की विशेषता क्या है धातु से धातु संपर्क के साथ होने में मदद करता है?

- A** : Surface action | सतह की क्रिया
B : Thermal conductivity | ऊष्मीय चालकता
C : Fatigue strength | फटींग स्ट्रेंथ
D : Embeddability | एम्बेडेबिलिटी

363 : Which is the most preferred use of roller bearings? | रोलर बेयरिंग का सबसे पसंदीदा उपयोग कौन सा है?

- A** : Gear boxes | गियर बॉक्स
B : Fly wheel | फ्लाई व्हील
C : Differential | डिफरेंशियल
D : Connecting rods | कनेक्टिंग रॉड

364 : Which is connected with piston through piston pin? | पिस्टन पिन के माध्यम से पिस्टन के साथ कौन जुड़ा है?

- A** : Gudgeon pin | गुदगेओ पिन
B : Connecting rod | कनेक्टिंग रॉड
C : Cam shaft | कैम शाफ्ट
D : Rocker arm | रॉकर आर्म

365 : Which is the key element in converting reciprocating motion in to rotary motion? | प्रत्यावर्ती गति को रोटरी गति में परिवर्तित करने में कौन सा महत्वपूर्ण तत्व है?

- A** : Connecting rod | कनेक्टिंग रॉड
B : Gudgeon pin | गुदगेओ पिन
C : King pin | किंग पिन
D : Cam shaft | कैम शाफ्ट

366 : Which is transferring energy for the piston to crankshaft? | पिस्टन के लिए ऊर्जा को क्रैंकशाफ्ट में स्थानांतरित करना कौन सा है?

- A** : Gudgeon pin | गुदगेओ पिन
B : King pin | राजा पिन
C : Connecting rod | कनेक्टिंग रॉड
D : Cam shaft | कैम शाफ्ट

367 : Which is the load taken by the roller bearing? | रोलर बेअरिंग द्वारा लिया गया भार कौन सा है?

- A** : Radial load | रेडियल लोड
B : Axial load | एक्सियल लोड
C : Thrust load | थ्रस्ट लोड
D : Radial and axial load | रेडियल और एक्सियल लोड

368 : What is the load taken by taper roller bearing? | टेपर रोलर बेअरिंग द्वारा लिया गया भार क्या है?

- A** : Radial load | रेडियल लोड
B : Axial and radial load | एक्सियल लोड और रेडियल लोड
C : Thrust load | थ्रस्ट लोड
D : Radial and axial load | रेडियल और एक्सियल लोड

369 : Which is the bearing used in differential and wheel of a heavy vehicles? | भारी वाहनों के डिफरेंशियल और व्हील में प्रयुक्त होने वाला बियरिंग कौन सा है?

- A** : Ball bearing | बॉल बियरिंग
B : Roller bearing | रोलर बीयरिंग
C : Needle bearing | नीडल बियरिंग
D : Taper roller bearing | टेपर रोलर बेअरिंग

370 : Which is the bearing used in water pump? | पानी पंप में प्रयुक्त होने वाला बियरिंग कौन सा है?

- A** : Ball bearing | बॉल बियरिंग
B : Roller bearing | रोलर बीयरिंग
C : Needle bearing | नीडल बियरिंग
D : Taper roller bearing | टेपर रोलर बेअरिंग

371 : Which is the bearing used in gear boxes? | गियर बॉक्स में किसका उपयोग किया जाता है?

- A** : Ball bearing | बॉल बियरिंग
B : Roller bearing | रोलर बीयरिंग
C : Needle bearing | नीडल बियरिंग
D : Taper roller bearing | टेपर रोलर बेअरिंग

372 : Which is the most preferred use of bush bearings? | बुश बीयरिंग का सबसे अच्छा उपयोग कौन सा है?

- A** : Connecting rods | कनेक्टिंग रॉड
B : Fly wheel | फ्लाई व्हील
C : Crank shaft | क्रैंक शाफ्ट
D : Oil pumps | तेल पंप

373 : Where is the compression ring is fitted in the piston? | पिस्टन में कम्प्रेशन रिंग कहाँ पर फिट की जाती है?

- A** : Compression ring above the oil ring in the piston | पिस्टन में आयल रिंग के ऊपर कम्प्रेशन रिंग
B : Compression ring bottom of the piston skirt | पिस्टन स्कर्ट के नीचे कम्प्रेशन रिंग
C : Compression ring between oil ring and piston pin | आयल रिंग और पिस्टन पिन के बीच कम्प्रेशन रिंग
D : Compression ring between piston pin and bottom of skirt | पिस्टन पिन और स्कर्ट के नीचे के बीच कम्प्रेशन रिंग

374 : Which tool is used to remove the piston ring? | पिस्टन रिंग को हटाने के लिए किस उपकरण का उपयोग किया जाता है?

- A** : Drift punch | ड्रिफ्ट पंच
B : Ring expander | रिंग एक्सपांडर
C : Circlip plier | सिर्क्लिप प्लायर
D : 'C' clamp | 'C' क्लैप

375 : What is the purpose of the timing chain? | टाइमिंग चेन का उद्देश्य क्या है?

- A** : To connect water pump pulley | पानी पंप पुली कनेक्ट करने के लिए
B : To connect alternator | अल्टरनेटर कनेक्ट करने के लिए
C : To connect crank or cam shaft gear | क्रैंक या कैम शाफ्ट गियर को जोड़ने के लिए
D : To connect A/C compressor | A / C कंप्रेसर को जोड़ने के लिए

376 : What is the purpose of the fly wheel timing mark? | फ्लाई व्हील टाइमिंग मार्क का उद्देश्य क्या है?

A : To coincide the gears | गियर्स संयोग करने के लिए

B : To set the engine timing | इंजन टाइमिंग सेट करने के लिए

C : To set the F.I.P timing | F.I.P समय निर्धारित करने के लिए

D : To set the valve clearance | वाल्व क्लीयरेंस सेट करने के लिए

377 : Where the fly wheel is fitted in the engine? | इंजन में फ्लाई व्हील कहाँ फिट किया जाता है?

A : Cam shaft | कैम शाफ्ट

B : Crank shaft | क्रैंक शाफ्ट

C : Rocker arm shaft | रॉकर आर्म शाफ्ट

D : Primary shaft | प्राथमिक शाफ्ट

378 : What is the speed ratio cam shaft to crank shaft? | क्रैंक शाफ्ट और कैम शाफ्ट का गति अनुपात क्या है?

A : Half | आधा

B : Equal | बराबरी का

C : Double | दोहरा

D : Triple | ट्रिपल

379 : When it is required to coincide the mark with timing gears? | कब टाइमिंग गियर्स के साथ मार्क को संयोग करना आवश्यक है?

A : During assembling water pump | पानी के पंप को इकट्ठा करने के दौरान

B : During assembling oil pump | तेल पंप को इकट्ठा करने के दौरान

C : During assembling cam shaft | कैम शाफ्ट असेंबलिंग के दौरान

D : During assembling radiator | रेडिएटर को इकट्ठा करने के दौरान

380 : Which instrument is used to check the tappet clearance? | टेपेट क्लीयरेंस की जांच के लिए किस उपकरण का उपयोग किया जाता है?

A : Telescopic gauge | टेलीस्कोपिक गेज

B : Screw pitch gauge | स्क्रू पिच गेज

C : Feeler gauge | फीलर गेज

D : Wire gauge | वायर गेज

381 : Which gauge used to measure the cylinder bore weariness? | सिलेंडर बोर वेअरनेस मापने के लिए किस गेज का उपयोग किया जाता है?

A : Compression gauge | कम्प्रेशन गेज

B : Vacuum gauge | वैक्यूम गेज

C : Dial gauge | डायल गेज

D : Depth gauge | गहराई गेज

382 : What is the property allows a bearing to with stand impact load for a reasonable time? | कोन सी विशेषता बेअरिंग को एक उचित समय के लिए स्टैंड इफेक्ट लोड के साथ रहने के लिए आदेशित करता है?

A : Fatigue strength | फटींग स्ट्रेंथ

B : Tensile strength | तन्यता ताकत

C : Toughness | टफनेस

D : Hardness | कठोरता

383 : What is the property of bearing helps to absorb dirt and metal particles? | बेअरिंग की कोन सी विशेषता गंदगी और धातु कणों को अवशोषित करने में मदद करती है?

A : Conformability | अनुरूपता

B : Embedability | एम्बेडएबिलिटी

C : Surface action | सतह की क्रिया

D : Thermal conductivity | ऊष्मीय चालकता

384 : What is the cause of excessive loading? | अत्यधिक लोडिंग का कारण क्या है?

A : Fatigue failure | फटींग फेलियर

B : Bearing spread | बेअरिंग फेलना

C : Bearing crush | बेअरिंग क्रश होना

D : Bearing struck | बेअरिंग स्ट्रक होना

385 : What is the cause for uneven wear of bearings? | बीयरिंगों के असमान वियर का कारण क्या है?

A : Bend twist | बेंड ट्विस्ट

B : Excessive lubrication | अत्यधिक चिकनाई

C : No lubrication | कोई चिकनाई नहीं

D : Over heat | अधिक गर्म

386 : What is ovality of a crank shaft? | एक क्रैंक शाफ्ट की ओवेलिटी क्या है?

A : Difference in dia measured from top to bottom of a crank shaft outer dia | व्यास में एक क्रैंक शाफ्ट बाहरी व्यास के ऊपर से नीचे तक मापा जाता है

B : Difference in dia measured thrust to non

thrust across dia | व्यास में अंतर को पूरे व्यास में गैर-जोर से मापा जाता है

C : Difference in dia measured only at top | व्यास में अंतर केवल शीर्ष पर मापा जाता है

D : Difference in dia measured only at bottom | केवल नीचे मापा गया व्यास में अंतर

387 : What is the type of hardening done on crank shaft? | क्रैंक शाफ्ट पर किस प्रकार का हार्डनिंग किया जाता है?

A : Induction hardening | इंडक्शन हार्डनिंग

B : Case hardening | केस हार्डनिंग

C : Surface hardening | सरफेस हार्डनिंग

D : Curve hardening | कर्व हार्डनिंग

388 : What is ovality of a bore? | एक बोर का ओवेलिटि क्या है?

A : Difference in dia measured top to bottom | व्यास में अंतर ऊपर से नीचे तक मापा जाता है

B : Difference in dia thrust to non thrust side of cylinder | व्यास में अंतर थ्रस्ट से सिलेंडर के गैर थ्रस्ट साइड का

C : Difference in dia measured only at top | व्यास में अंतर केवल शीर्ष पर मापा जाता है

D : Difference in dia measured only at bottom | केवल नीचे मापा गया व्यास में अंतर

389 : What is the effect of taper and ovality of a bore? | एक बोर के टेपर और ओवेलिटि का क्या प्रभाव है?

A : Compression loss | कम्प्रेशन हानि

B : Miss firing | मिस फायरिंग

C : Difficult starting | शुरू करना मुश्किल

D : False valve timing | नकली वाल्व का समय

390 : What is the material of cylinder block? | सिलेंडर ब्लॉक की सामग्री क्या है?

A : Cast iron | कच्चा लोहा

B : Bronze | ब्रॉज

C : Brass | ब्रास

D : Zinc alloy | जस्ता मिश्रधातु

391 : What is the reason for corrosion of bearing? | बेअरिंग की जंग का कारण क्या है?

A : Less clearance | कम निकासी

B : Water mixed with lubricant | चिकनाई के साथ पानी मिलाया

C : Over loaded | ओवर लोडेड

D : Over heated | अधिक गर्म

Mechanic Motor Vehicle – Year1 Module 8: Cooling and Lubrication System

Reviewed and updated on: 01st November 2019 Version 1.1

392 : Which oil is used in cooling system? |
कुलिंग सिस्टम में किस तेल का उपयोग किया जाता है?

- A : Lubricant oil | लुब्रिकेंट तेल
- B : Mineral oil | खनिज तेल
- C : Coolant oil | शीतलक तेल
- D : Hydraulic oil | हइड्रॉलिक तेल

393 : What is the name of part marked as X? | X
के रूप में चिह्नित भाग का नाम क्या है?

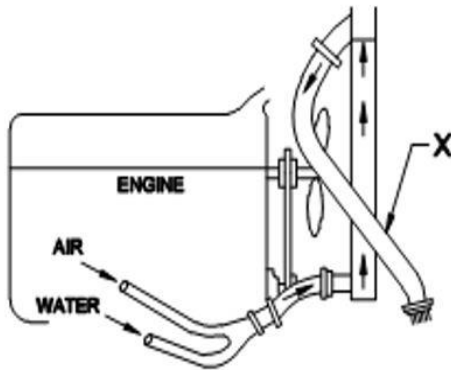

- A : Air hose | वायु नली
- B : Radiator drain hose | रेडिएटर नाली नली
- C : Radiator inlet | रेडिएटर इनलेट
- D : Fuel hose | ईंधन नली

394 : What is the name of part marked as X? |

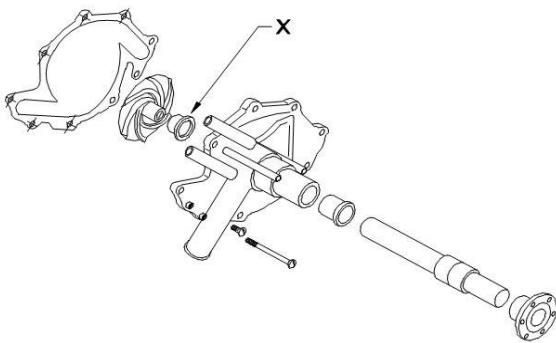

- A : Bearing | बेअरिंग
- B : Shaft | शाफ्ट
- C : Oil seal | ओइल - सील
- D : Impeller | इम्पेलर

395 : What is the name of part marked as X? | X
के रूप में चिह्नित भाग का नाम क्या है?

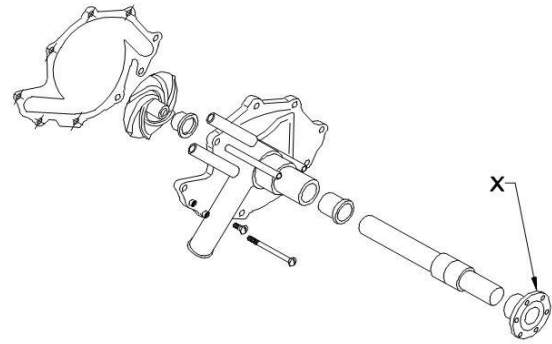

- A : Shaft | शाफ्ट
- B : Impeller | इम्पेलर
- C : Pulley hub | पुली हब
- D : Housing | हाउसिंग

396 : What is the name of part marked as X? | X
के रूप में चिह्नित भाग का नाम क्या है?

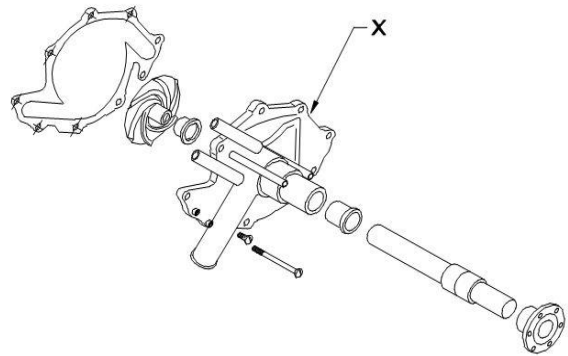

- A : Impeller | इम्पेलर
- B : Pulley | पुली
- C : Housing | हाउसिंग
- D : Shaft | शाफ्ट

397 : What is the name of testing marked as X?
| X के रूप में चिह्नित परीक्षण का नाम क्या है?

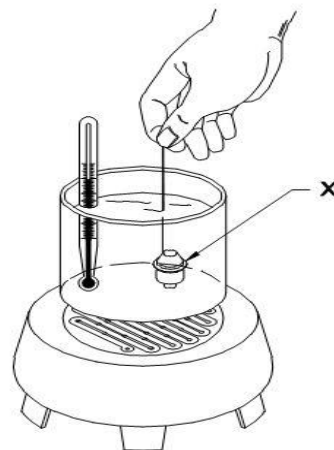

- A : Thermometer testing | थर्मामीटर परीक्षण
- B : Thermostat valve testing | थर्मोस्टेट वाल्व

Mechanic Motor Vehicle – Year1 Module 8: Cooling and Lubrication System

Reviewed and updated on: 01st November 2019 Version 1.1

परीक्षण

C : Water pump testing | पानी पंप परीक्षण

D : Impeller testing | इम्पेलर परीक्षण

398 : What is the name of part marked as X? | X के रूप में चिह्नित भाग का नाम क्या है?

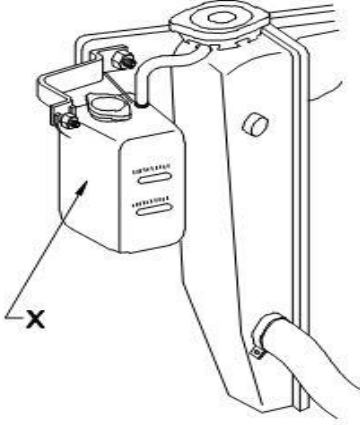

A : Expansion tank | एक्सपेंशन टैंक

B : Upper tank | ऊपरी टैंक

C : Lower tank | निचला टैंक

D : Oil tank | आयल टैंक

399 : What is the name of part marked as x? | X के रूप में चिह्नित भाग का नाम क्या है?

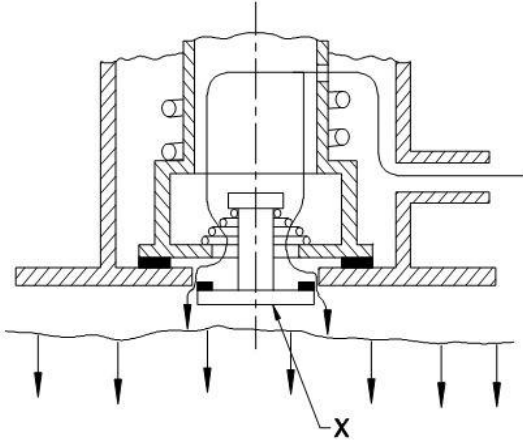

A : Pressure valve | प्रेशर वाल्व

B : Vacuum valve | वैक्यूम वाल्व

C : Check valve | चेक वाल्व

D : Thermostat valve | थर्मोस्टेट वाल्व

400 : What is the name of part marked as x? | X के रूप में चिह्नित भाग का नाम क्या है?

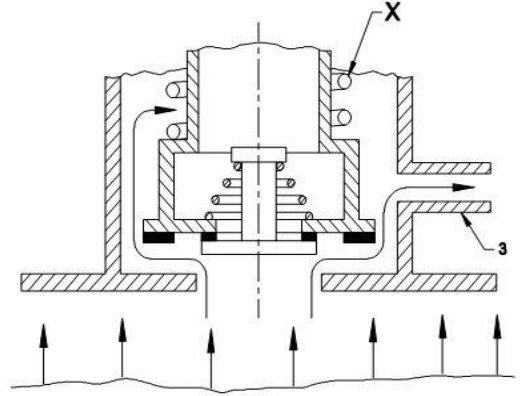

A : Spring | स्प्रिंग

B : Valve | वाल्व

C : Valve seat | वाल्व सीट

D : Cap assembly | कैप असेम्बली

401 : What is the name of cleaning method? | सफाई विधि का नाम क्या है?

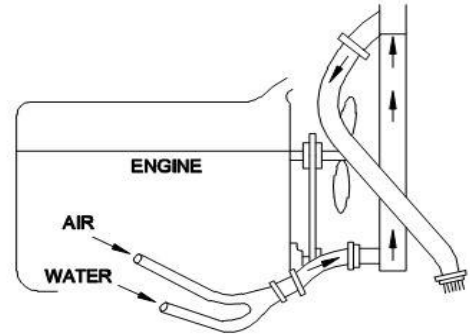

A : Pressure flushing system | प्रेशर फ्लशिंग सिस्टम

B : Reverse flushing system | रिवर्स फ्लशिंग सिस्टम

C : Engine cooling system | इंजन कुलिंग सिस्टम

D : Water draining system | वाटर ड्रेन सिस्टम

402 : What is the name of part marked as x? | X के रूप में चिह्नित भाग का नाम क्या है?

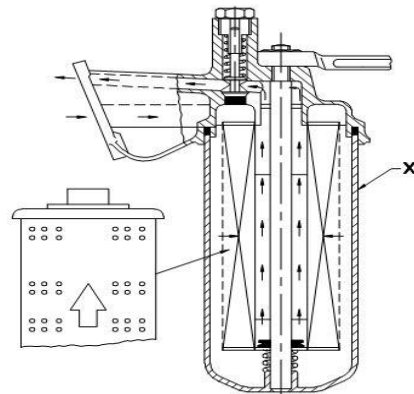

A : Oil filter bowl | तेल फिल्टर बाउल

Mechanic Motor Vehicle – Year1 Module 8: Cooling and Lubrication System

Reviewed and updated on: 01st November 2019 Version 1.1

- B** : Fuel filter bowl | ईंधन फिल्टर बाउल
C : Water filter bowl | पानी फिल्टर बाउल
D : Air filter bowl | एयर फिल्टर बाउल

403 : What is checking in the lubricating pump?
 | चिकनाई पंप में क्या जाँच कर रहा है?

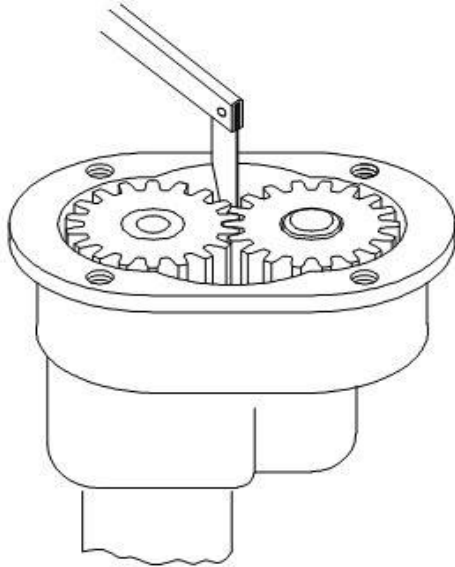

- A** : Radial clearance | रेडियल क्लीयरेंस
B : Back lash clearance | बैक लैश क्लीयरेंस
C : Surface | सतह
D : Depth | गहराई

404 : What is the name of part marked as x? | X के रूप में चिह्नित भाग का नाम क्या है?

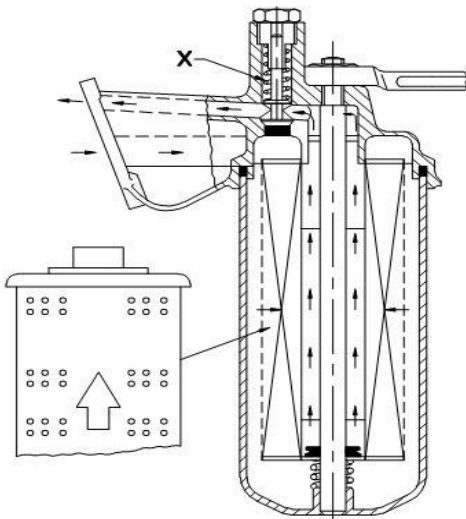

- A** : Pressure relief valve | प्रेशर रिलीफ वाल्व
B : By pass valve | बाईपास वाल्व
C : Reed valve | रीड वाल्व
D : Inlet valve | इनलेट वाल्व

405 : What is the name of part marked as 'x'? | 'X' के रूप में चिह्नित भाग का नाम क्या है?

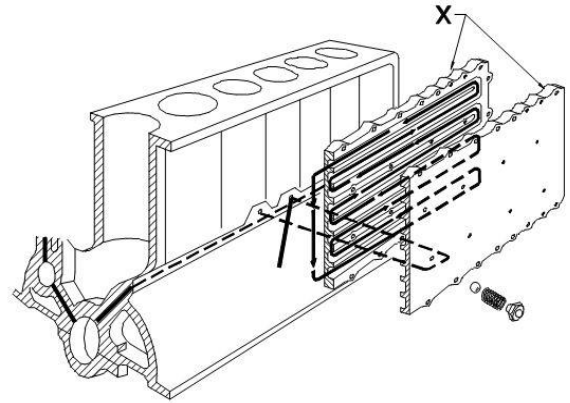

- A** : Air cooler | एयर कूलर
B : Inter cooler | इंटर कूलर
C : Radiator | रेडियेटर
D : Oil cooler | आयल कूलर

406 : Which one is the properties of lubricant | कौन सा लुब्रिकेंट का गुण है

- A** : Boiling temperature should be low | बोइलिंग तापमान कम होना चाहिए
B : Should develop foam | फोम विकसित करना चाहिए
C : Oil viscosity should not be same in hot and cold condition | तेल की चिपचिपाहट गर्म और ठंडी स्थिति में समान नहीं होनी चाहिए
D : Oil viscosity should be suit the operating conditions | तेल की चिपचिपाहट ऑपरेटिंग परिस्थितियों के अनुरूप होनी चाहिए

407 : Which part of the engine marked as x? | इंजन के किस भाग को x के रूप में चिह्नित किया गया है?

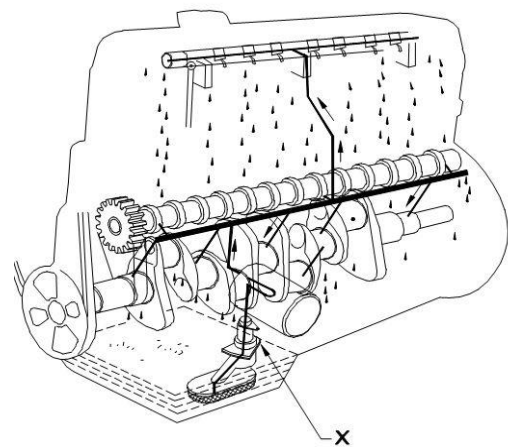

- A** : Suction pump | सक्शन पंप
B : Oil filter | आयल फिल्टर

Mechanic Motor Vehicle – Year1 Module 8: Cooling and Lubrication System

Reviewed and updated on: 01st November 2019 Version 1.1

- C : Oil pump | आयल पंप
D : Oil strainer | आयल स्ट्रेनर

408 : Which part drives the oil pump? | तेल पंप किस भाग से चलता है?

- A : Crank Shaft | क्रैंक शाफ्ट
B : Cam Shaft | कैम शाफ्ट
C : Crank pulley | क्रैंक पुली
D : Timing gears | टाइमिंग गियर्स

409 : Which part is lubricated by splash lubrication system? | स्प्लैश लुब्रिकेशन सिस्टम द्वारा किस भाग को लुब्रिकेट किया जाता है?

- A : Timing gears | टाइमिंग गियर्स
B : Main journal | मेन जर्नल
C : Crank pin | क्रैंक पिन
D : Cylinder wall | सिलेंडर वाल

410 : What is the name of assembly marked as 'x'? | असेंबली का नाम 'x' के रूप में चिह्नित किया गया है?

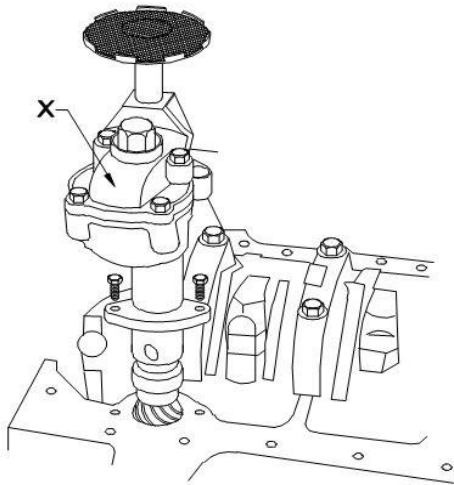

- A : Water pump | पानी का पंप
B : Hydraulic pump | हाइड्रोलिक पंप
C : Fuel pump | ईंधन पंप
D : Oil pump | तेल पंप

411 : What is the name of lubrication system? | स्नेहन प्रणाली का नाम क्या है?

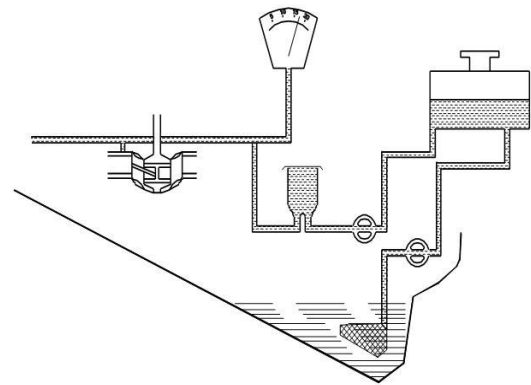

- A : Wet sump lubrication system | वेट सम्प लुब्रिकेशन सिस्टम
B : Dry sump lubrication system | ड्राई सम्प लुब्रिकेशन सिस्टम
C : Petrol - oil lubrication system | पेट्रोल - तेल लुब्रिकेशन सिस्टम
D : Splash lubrication system | स्प्लैश लुब्रिकेशन सिस्टम

412 : How oil deliver from the crank shaft main bearings to connecting rod bearings? | रॉड बीयरिंग को जोड़ने के लिए क्रैंक शाफ्ट मेन बीयरिंग्स से तेल कैसे पहुंचता है?

- A : Through drilled oil passages | Drilled तेल मार्ग के माध्यम से
B : Through crank pulley | क्रैंक पुली के माध्यम से
C : Through sprocket | स्प्रोकेट के माध्यम से
D : Through vibration damper | वाइब्रेशन डैम्पर के माध्यम से

413 : What is the name of part marked as x? | X के रूप में चिह्नित भाग का नाम क्या है?

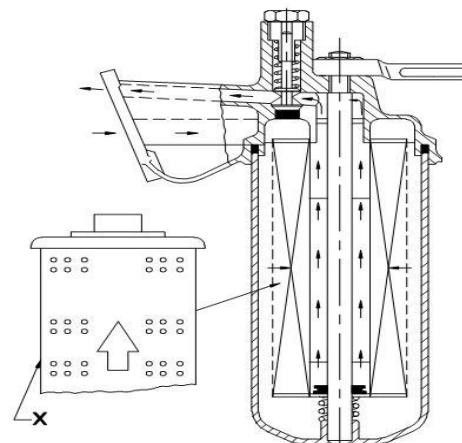

- A : Air filter | एयर फ़िल्टर
B : Oil filter | आयल फ़िल्टर

Mechanic Motor Vehicle – Year1 Module 8: Cooling and Lubrication System

Reviewed and updated on: 01st November 2019 Version 1.1

- C : Water filter | वाटर फ़िल्टर
D : Fuel filter | फ्यूल फ़िल्टर

414 : What is the name marked as x in two stroke engine? | दो स्ट्रोक इंजन में x के रूप में चिह्नित नाम क्या है?

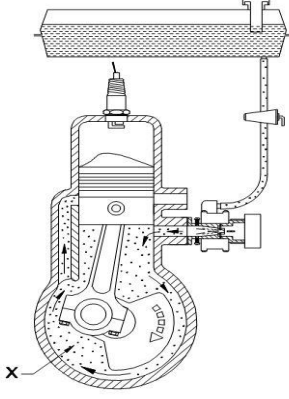

- A : Oil tank | आयल टैंक
B : Wet oil sump | वेट आयल सम्प
C : Dry oil sump | ड्राई आयल सम्प
D : Crank case | क्रैंक केस

415 : What is the purpose of a radiator pressure cap? | रेडिएटर प्रेशर कैप का उद्देश्य क्या है?

- A : Release the excess pressure | अतिरिक्त दबाव को छोड़ें
B : Maintain the water temperature | पानी का तापमान बनाए रखें
C : Retain the vacuum pressure | वैक्यूम दबाव बनाए रखें
D : Retain the atmospheric pressure | वायुमंडलीय दबाव को बनाए रखें

416 : What is the purpose of water pump in cooling system? | कुलिंग प्रणाली में पानी पंप का उद्देश्य क्या है?

- A : Force the water circulation | जल संचलन को बल दें
B : Reduce the water pressure | पानी का दबाव कम करें
C : Increase the water temperature | पानी का तापमान बढ़ाएं
D : Flushing out the cooling system | शीतलन प्रणाली से बाहर फ्लशिंग करे

417 : Which part is used to pump the water in water pump? | पानी पंप में पानी को पंप करने के लिए

किस हिस्से का उपयोग किया जाता है?

- A : Bearing | बेअरिंग
B : Shaft | शाफ्ट
C : Pulley | पुली
D : Impeller | इम्पेलर

418 : What is the effect if thermostat valve is struck? | यदि थर्मोस्टैट वाल्व स्ट्रक किया जाता है तो क्या प्रभाव पड़ता है?

- A : Engine gets over cooling | इंजन ठंडा हो जाता है
B : Engine gets over heating | इंजन गर्म हो जाता है
C : Engine does not start | इंजन शुरू नहीं होता है
D : Engine does not stop | इंजन बंद नहीं होता

419 : Where heat dissipation take place in cooling system? | शीतलन प्रणाली में गर्मी का अपव्यय कहाँ होता है?

- A : Radiator | रेडियेटर
B : Water pump | पानी का पंप
C : Water jackets | पानी की जैकेट
D : Fan | पंखा

420 : Which type of pump is used in water cooling system? | जल शीतलन प्रणाली में किस प्रकार के पंप का उपयोग किया जाता है?

- A : Gear pump | गियर पंप
B : Diaphragm pump | डायफ्राम पंप
C : Centrifugal pump | सेंट्रीफुगल पंप
D : Reciprocating pump | पारस्परिक पम्प

421 : How many valves are used in radiator cap? | रेडिएटर कैप में कितने वाल्व का उपयोग किया जाता है?

- A : One valve | एक वाल्व
B : Two valves | दो वाल्व
C : Three valves | तीन वाल्व
D : Four valves | चार वाल्व

422 : Which part allows to flow water from upper tank to lower tank of the radiator? | कौन सा भाग रेडिएटर के ऊपरी टैंक से निचले टैंक तक पानी प्रवाह करने की अनुमति देता है?

- A : Fins | फिन्स
B : Core tubes | कोर ट्यूब
C : Water pump | पानी का पंप
D : Bottom hole | बॉटम होल

423 : What is the purpose of the radiator in the cooling system? | शीतलन प्रणाली में रेडिएटर का उद्देश्य क्या है?

- A : Cool the hot air | गर्म हवा को ठंडा करें
- B : Cool the hot oil | गर्म तेल को ठंडा करें
- C : Cool the hot water | गर्म पानी को ठंडा करें
- D : Cool the water pump | पानी पंप को ठंडा करें

424 : What is the purpose of metal fins in air cooling system? | एयर कूलिंग सिस्टम में धातु के पंखों का उद्देश्य क्या है?

- A : Supply the heat | गर्मी की आपूर्ति
- B : Increase the heat | गर्मी बढ़ाएं
- C : Reduce the heat | हीट कम करें
- D : Maintain the heat | गर्मी बनाए रखें

425 : Where the metal fins are provided in the air cooled engine? | एयर कूल्ड इंजन में धातु के पंख कहाँ प्रदान किए जाते हैं?

- A : Cylinder and head | सिलेंडर और हेड
- B : Exhaust pipe | निकास पाइप
- C : Valve door | वाल्व का दरवाजा
- D : Intake manifold | इनटेक मैनिफोल्ड

426 : Which types of cooling system the rate of cooling is very low? | शीतलन प्रणाली में किस प्रकार की शीतलन की दर बहुत कम है?

- A : Thermo siphon system | थर्मो साइफन सिस्टम
- B : Air cooling system | एयर कूलिंग सिस्टम
- C : Forced feed system | फोर्स्ड फीड सिस्टम
- D : Pump circulation system | पंप संचलन प्रणाली

427 : How the water pump get drive in pump circulation cooling system? | पंप संचलन शीतलन प्रणाली में पानी के पंप को ड्राइव कैसे मिलता है?

- A : By belt | बेल्ट द्वारा
- B : By gear | गियर से
- C : By chain | चेन द्वारा
- D : By coupling | कपलिंग द्वारा

428 : Which mixture is used in radiator reverse flushing cleaning? | रेडिएटर रिवर्स फ्लशिंग सफाई में किस मिश्रण का उपयोग किया जाता है?

- A : Flushing water with air (gun) pressure | हवा (बंदूक) के दबाव के साथ फ्लशिंग पानी
- B : Flushing water with engine oil | इंजन तेल के साथ फ्लशिंग पानी
- C : Flushing water with coolant oil | शीतलक तेल

के साथ फ्लशिंग पानी

D : Flushing water with soap oil | साबुन के तेल के साथ फ्लशिंग पानी

429 : When the thermostat valve open in engine? | थर्मोस्टैट वाल्व इंजन में कब खुलता है?

- A : Low temperature of engine | इंजन का कम तापमान
- B : High temperature of engine | इंजन का उच्च तापमान
- C : Operating temperature of engine | इंजन का ऑपरेटिंग तापमान
- D : Freezing temperature of engine | इंजन का फ्रीजिंग तापमान

430 : Which part helps to increase the water boiling point in water cooling system? | जल शीतलन प्रणाली में पानी के बायलिंग पॉइंट को बढ़ाने के लिए कौन सा भाग मदद करता है?

- A : Radiator core tubes | रेडिएटर कोर ट्यूब
- B : Radiator fins | रेडिएटर पंख
- C : Radiator hose | रेडिएटर नली
- D : Radiator cap | रेडिएटर कैप

431 : Which engine is used the Petrol oil lubrication system? | पेट्रोल तेल लुब्रिकेशन प्रणाली में किस इंजन का उपयोग किया जाता है?

- A : Four stroke engine | फोर स्ट्रोक इंजन
- B : Two stroke engine | दो स्ट्रोक इंजन
- C : Steam engine | भाप का इंजन
- D : Battery car | बैटरी कार

432 : What is the name of checking? | जाँच का नाम क्या है?

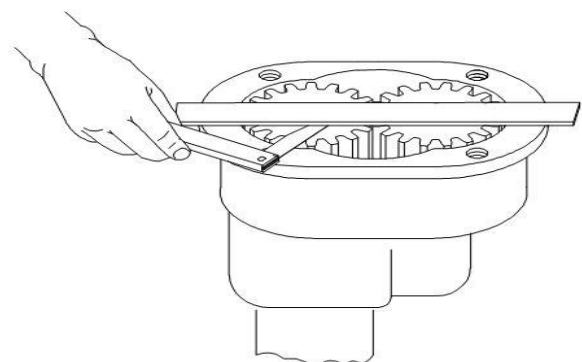

- A : Surface checking | सतह की जाँच
- B : Back lash checking | बैक लैश चेकिंग
- C : Depth checking | गहराई की जाँच

D : Radial clearance checking | रेडियल क्लीयरेंस की जाँच

433 : What is the purpose of the dip stick used in the engine? | इंजन में प्रयुक्त डिप स्टिक का उद्देश्य क्या है?

A : To check oil pressure | तेल के दबाव की जाँच करने के लिए

B : To check oil temperature | तेल का तापमान जांचने के लिए

C : To check oil density | तेल घनत्व की जांच करने के लिए

D : To check oil level | तेल के स्तर की जाँच करने के लिए

434 : Which lubrication system is used separate oil tank? | किस लुब्रिकेशन प्रणाली का उपयोग अलग तेल टैंक में किया जाता है?

A : Wet sump lubrication | वेट सम्प लुब्रिकेशन

B : Splash lubrication | स्पलैश लुब्रिकेशन

C : Petrol - oil lubrication | पेट्रोल - तेल लुब्रिकेशन

D : Dry sump lubrication | ड्राई सम्प लुब्रिकेशन

435 : Which type of lubrication system is used in two stroke engine? | दो स्ट्रोक इंजन में किस प्रकार की लुब्रिकेशन प्रणाली का उपयोग किया जाता है?

A : Dry sump lubrication | ड्राई सम्प लुब्रिकेशन

B : Wet sump lubrication | वेट सम्प लुब्रिकेशन

C : Petrol-oil lubrication | पेट्रोल - तेल लुब्रिकेशन

D : Splash lubrication | स्पलैश लुब्रिकेशन

436 : What is the main purpose of the lubricant? | लुब्रिकेशन का मुख्य उद्देश्य क्या है?

A : Minimise the friction | घर्षण कम से कम करें

B : Increase the friction | घर्षण बढ़ाएं

C : Increase the weariness | वियरनेस बढ़ाये

D : Increase the noise | शोर बढ़ाएं

437 : Which system the gear type oil pump is used? | गियर टाइप के तेल पंप का उपयोग किस प्रणाली में किया जाता है?

A : Lubrication system | लुब्रिकेशन प्रणाली

B : Cooling system | शीतलन प्रणाली

C : Fuel system | ईंधन प्रणाली

D : Air conditioning system | वातानुकूलित तंत्र

438 : What is the cause of water leakage in water pump? | वाटर पंप में पानी के रिसाव का कारण

क्या है?

A : Worn out bearing | पहना हुआ बेअरिंग

B : Worn out shaft | पहनी हुई शाफ्ट

C : Worn out seal | पहनी हुई सील

D : Worn out impeller | पहना हुआ इम्पेलर

439 : When it is required to change the water pump bearing? | पानी पंप बेअरिंग को बदलना कब आवश्यक है?

A : Water leakage | पानी टपकना

B : Bearing noisy | बेअरिंग का शोर

C : Low water pressure | कम पानी का दबाव

D : Fan belt loose | फैन बेल्ट ढीली होना

440 : What is the effect if the radiator cores are clogged? | यदि रेडिएटर कोर को भरा जाता है तो क्या प्रभाव पड़ता है?

A : Free coolant flow | मुक्त शीतल प्रवाह

B : Slow coolant flow | मंद शीतल प्रवाह

C : Stop coolant flow | शीतलक प्रवाह को रोकें

D : Increase coolant flow | शीतलक प्रवाह बढ़ाएँ

441 : What is the reason pump does not suck the oil? | क्या कारण है कि पंप तेल नहीं चूसता है?

A : Less radial clearance | कम रेडियल निकासी

B : More backlash | अधिक बैकलैश

C : Relief valve struck | राहत वाल्व स्ट्रक

D : Filter clogged | फ़िल्टर भरा हुआ

442 : Which part connects the petrol engine inlet manifold? | कौन सा भाग पेट्रोल इंजन इनलेट मेनिफोल्ड को जोड़ता है?

- A : Air filter | एयर फ़िल्टर
- B : Injector | इंजेक्टर
- C : Carburetor | कार्बुरेटर
- D : Fuel pump | फ्यूल पंप

443 : What is the material of inlet manifold? | इनलेट मेनिफोल्ड में प्रयोग होने वाली सामग्री कौनसी है?

- A : Brass | ब्रास
- B : Bronze | ब्रॉज
- C : Stainless steel | स्टेनलेस स्टील
- D : Aluminium alloy | एल्युमिनियम मिश्र धातु

444 : Which component is related to exhaust system? | कौनसा कॉम्पोनेन्ट निकास प्रणाली से संबंधित है?

- A : Muffler | मफलर
- B : Air filter | एयर फ़िल्टर
- C : Carburetor | कार्बुरेटर
- D : Injection pump | इंजेक्शन पंप

445 : Which is related to pneumatic system? | न्यूमेटिक सिस्टम किस से संबंधित है?

- A : Steam | भाप
- B : Electric | बिजली
- C : Compressed air | कंप्रेसड एयर
- D : Pressurized water | प्रेशर आइज्ड पानी

446 : Where is the turbocharger mounted? | टर्बोचार्जर कहाँ लगाया जाता है?

- A : Air filter | एयर फ़िल्टर
- B : Inlet manifold | इनलेट मेनिफोल्ड
- C : Cylinder head | सिलेंडर हैड
- D : Exhaust manifold | एग्जॉस्ट मेनिफोल्ड

447 : What is the material of exhaust manifold? | एग्जॉस्ट मेनिफोल्ड में प्रयोग होने वाली सामग्री कौनसी है?

- A : Brass | ब्रास
- B : Bronze | ब्रॉज
- C : Cast iron | कच्चा लोहा
- D : Steel alloy | इस्पात मिश्र धातु

448 : Name the type of muffler. | मफलर के प्रकार को नाम दें।

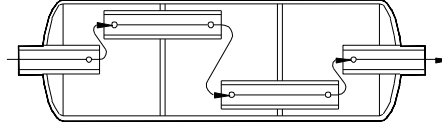

- A : Baffle type | बाफल प्रकार
- B : Resonance type | रेजोनेंस प्रकार
- C : Reverse flow type | रिवर्स फ्लो टाइप
- D : Straight through type | स्ट्रेट थ्रू टाइप

449 : Name the type of muffler. | मफलर के प्रकार को नाम दें।

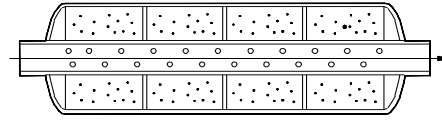

- A : Baffle type | बाफल प्रकार
- B : Resonance type | रेजोनेंस प्रकार
- C : Reverse flow type | रिवर्स फ्लो टाइप
- D : Straight through type | स्ट्रेट थ्रू टाइप

450 : Name the type of muffler. | मफलर के प्रकार को नाम दें।

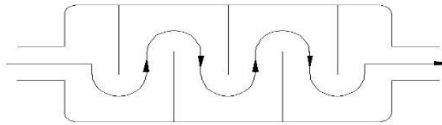

- A : Baffle type | बाफल प्रकार
- B : Resonance type | रेजोनेंस प्रकार
- C : Reverse flow type | रिवर्स फ्लो टाइप
- D : Straight through type | स्ट्रेट थ्रू टाइप

451 : Which type of muffler produces anti noise without restricting exhaust flow? | किस प्रकार के मफलर निकास प्रवाह को प्रतिबंधित किए बिना विरोधी शोर पैदा करता है?

- A : Baffle type | बाफल प्रकार
- B : Electronic type | इलेक्ट्रॉनिक प्रकार
- C : Reverse flow type | रिवर्स फ्लो टाइप
- D : Straight through type | स्ट्रेट थ्रू टाइप

452 : Which type of muffler is fitted with sensors and microphone? | किस प्रकार के मफलर को सेंसर और माइक्रोफोन के साथ लगाया जाता है?

- A : Electronic type | इलेक्ट्रॉनिक प्रकार
- B : Resonance type | अनुनाद प्रकार
- C : Reverse flow type | रिवर्स फ्लो टाइप
- D : Straight through type | प्रकार के माध्यम से सीधे

Mechanic Motor Vehicle – Year1 Module 9: Intake and Exhaust System

Reviewed and updated on: 01st November 2019 Version 1.1

453 : Which process is taken place in catalytic convertor? | उत्प्रेरक कनवर्टर में कौन सी प्रक्रिया होती है?

- A : Thermal | थर्मल
- B : Physical | भौतिक
- C : Chemical | रासायनिक
- D : Biological | जैविक

454 : What is the name of part marked as X? |

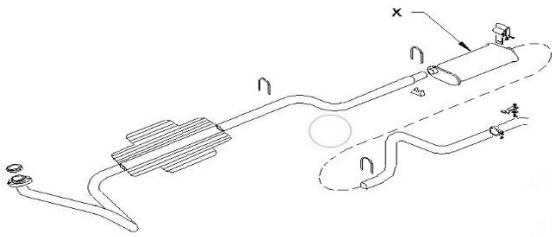

- A : Muffler | मफलर
- B : Tail pipe | टेल पाइप
- C : Exhaust manifold | एग्जॉस्ट मेनिफोल्ड
- D : Catalytic converter | कैटेलिटिक कनवर्टर

455 : What is the name of part marked as X? | X के रूप में चिह्नित भाग का नाम क्या है?

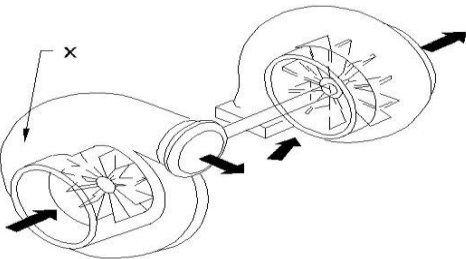

- A : Turbine wheel | टरबाइन व्हील
- B : Turbine housing | टरबाइन हाउसिंग
- C : Compressor wheel | कंप्रेसर व्हील
- D : Compressor housing | कंप्रेसर हाउसिंग

456 : What is the name of part marked as X? | X के रूप में चिह्नित भाग का नाम क्या है?

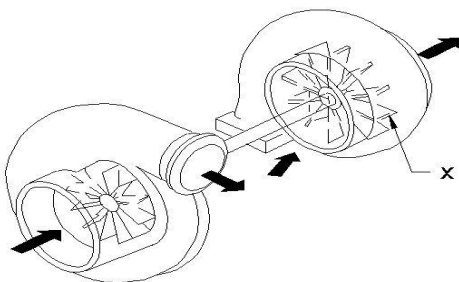

- A : Turbine wheel | टरबाइन व्हील
- B : Turbine housing | टरबाइन हाउसिंग

- C : Compressor wheel | कंप्रेसर व्हील
- D : Compressor housing | कंप्रेसर हाउसिंग

457 : What is the purpose of the turbo charger? | टर्बो चार्जर का उद्देश्य क्या है?

- A : Save power | बिजली बचाएँ
- B : Scavenging | सफाई
- C : Filter the exhaust gas | एग्जॉस्ट गैस को फ़िल्टर करता है
- D : Pump more air into the cylinder | सिलेंडर में अधिक हवा पंप करें

458 : How does a turbocharger get drive? | टर्बोचार्जर को ड्राइव कैसे मिलती है?

- A : By belt | बेल्ट द्वारा
- B : By gear | गियर से
- C : By inlet gas | इनलेट गैस द्वारा
- D : By exhaust gas | निकास गैस द्वारा

459 : Which one of the following acts as a flame arrester during engine back fire? | इंजन बैक फायर के दौरान लौ बन्दी के रूप में निम्नलिखित में से कौन सा कार्य करता है?

- A : Muffler | मफलर
- B : Oil filter | आयल फ़िल्टर
- C : Air filter | एयर फ़िल्टर
- D : Fuel filter | फ्यूल फ़िल्टर

460 : Which type of filter element is fitted in dry type air cleaner? | किस प्रकार का फिल्टर तत्व शुष्क प्रकार के एयर क्लीनर में लगाया जाता है?

- A : Cloth | कपड़ा
- B : Paper | कागज़
- C : Strainer | स्ट्रेनर
- D : Wire mesh | तार का जाल

461 : What is the purpose of the muffler in the exhaust system? | निकास प्रणाली में मफलर का उद्देश्य क्या है?

- A : To reduce the heat | गर्मी को कम करने के लिए
- B : To reduce the noise | शोर कम करने के लिए
- C : To reduce the vibration | कंपन को कम करने के लिए
- D : To filter the exhaust gases | निकास गैसों को फ़िल्टर करने के लिए

462 : Where the exhaust system muffler is connected? | निकास प्रणाली मफलर कहां से जुड़ा है?

Mechanic Motor Vehicle – Year1 Module 9: Intake and Exhaust System

Reviewed and updated on: 01st November 2019 Version 1.1

A : Between exhaust pipe and tail pipe | निकास पाइप और पूंछ पाइप के बीच

B : Between tail pipe and exhaust manifold | पूंछ पाइप और निकास मेनिफोल्ड के बीच

C : Between engine head and exhaust manifold | इंजन के सिर और निकास के बीच कई गुना

D : Between exhaust pipe and exhaust manifold | निकास पाइप और निकास के बीच कई गुना

463 : Where the catalytic converters are used? | कैटेलिटिक कन्वर्टर का उपयोग कहाँ किया जाता है?

A : Fuel system | ईंधन प्रणाली

B : Inlet system | इनलेट प्रणाली

C : Exhaust system | निकास तंत्र

D : Lubrication system | लुब्रिकेशन प्रणाली

464 : What is the purpose of catalytic converter? | कैटेलिटिक कनवर्टर का उद्देश्य क्या है?

A : Control the noise | शोर को नियंत्रित करें

B : Control the emission | उत्सर्जन पर नियंत्रण रखें

C : Control the temperature | तापमान को नियंत्रित करें

D : Control the fuel consumption | ईंधन की खपत को नियंत्रित करें

465 : Where the catalytic converter is fitted? | कैटेलिटिक कनवर्टर कहाँ फिट किया जाता है?

A : Between muffler and tail pipe | मफलर और टेल पाइप के बीच

B : Between exhaust pipe and muffler | निकास पाइप और मफलर के बीच

C : Between tail pipe and resonator pipe | पूंछ पाइप और रेसोनेटर पाइप के बीच

D : Between engine head and exhaust manifold | इंजन के सिर और निकास मेनिफोल्ड के बीच

466 : Which are the materials commonly used in the catalytic converter? | आमतौर पर कैटेलिटिक कनवर्टर में प्रयुक्त सामग्री कौन सी हैं?

A : Zinc and molybdenum | जिंक और मोलिब्डेनम

B : Palladium and platinum | पैलेडियम और प्लैटिनम

C : Asbestos and ceramics | अभ्रक और चीनी मिट्टी की चीज़ें

D : Chromium and vanadium | क्रोमियम और वैनैडियम

467 : What is the reason to decrease the volumetric efficiency in exhaust system? | निकास प्रणाली में वॉल्यूमेट्रिक दक्षता को कम करने का क्या कारण है?

A : Low noise | धीमी आवाज

B : High temperature | उच्च तापमान

C : Low temperature | कम तापमान

D : Excessive back pressure | अत्यधिक बेक दबाव

468 : Which metal in the fuel is to be avoided while fitting catalytic convertor? | कैटेलिटिक कन्वर्टर को फिट करते समय ईंधन में किस धातु से बचा जाना है?

A : Tin | टिन

B : Lead | लीड

C : Chromium | क्रोमियम

D : Phosphorus | फास्फोरस

469 : What is the name of part marked as x in injector tester? | इंजेक्टर टेस्टर में x के रूप में चिह्नित भाग का नाम क्या है?

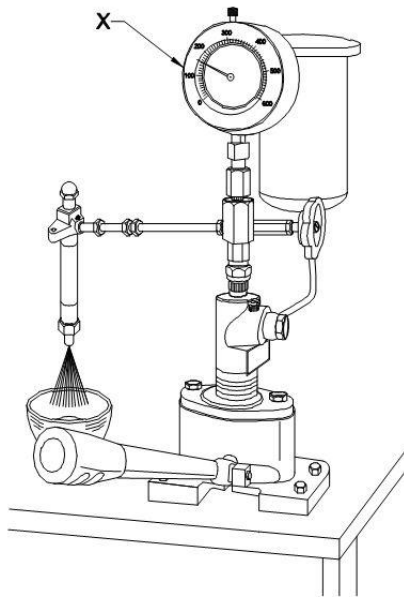

- A : Pressure gauge | प्रेशर गेज
- B : Vacuum gauge | वैक्यूम गेज
- C : Temperature gauge | टेम्परेचर गेज
- D : Compression gauge | कम्प्रेशन गेज

470 : How much pressure develop the CRDI-diesel engine pump? | CRDI- डीजल इंजन पंप कितना दबाव विकसित करता है?

- A : 100 - 200 bar
- B : 200 - 600 bar
- C : 600 - 1000 bar
- D : 1000 - 1600 bar

471 : Where is fuel injector fitted? | ईंधन इंजेक्टर कहाँ लगाया जाता है?

- A : Cylinder head | सिलेंडर हैड
- B : Cylinder block | सिलेंडर ब्लॉक
- C : Head cover | हेड कवर
- D : Crank case | क्रैंक केस

472 : What is the name of dismantled component? | विघटित घटक का नाम क्या है?

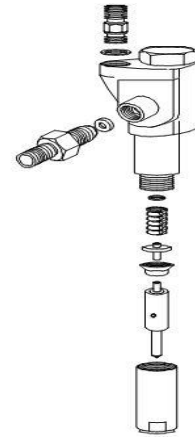

- A : Atomiser | अटमईजर
- B : FIP | एफआईपी
- C : Heater plug | हीटर प्लग
- D : Feed pump | फीड पंप

473 : Which electronic device controls the engine system? | इंजन प्रणाली को कौन सा इलेक्ट्रॉनिक उपकरण नियंत्रित करता है?

- A : Regulator | रेगुलेटर
- B : Ecm | ईसीएम
- C : Fuse | फ्यूज
- D : Switch | स्विच

474 : How many fuel chamber's are in HEUI? | HEUI में कितने ईंधन कक्ष हैं?

- A : One | एक
- B : Two | दो
- C : Three | तीन
- D : Four | चार

475 : What is the type of governor? | गवर्नर का प्रकार क्या है?

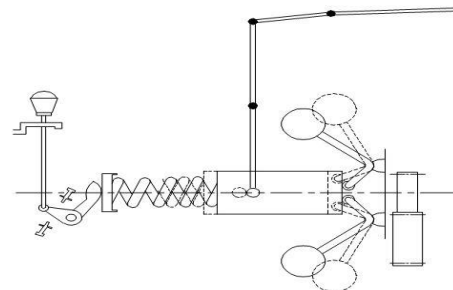

- A : Servo governor | सर्वो गवर्नर
- B : Hydraulic governor | हाइड्रोलिक गवर्नर
- C : Pneumatic governor | न्यूमेटिक गवर्नर
- D : Mechanical governor | मैकेनिकल गवर्नर

Mechanic Motor Vehicle – Year1 Module 10: Fuel System

Reviewed and updated on: 01st November 2019 Version 1.1

476 : What is the type of governor? | गवर्नर का प्रकार क्या है?

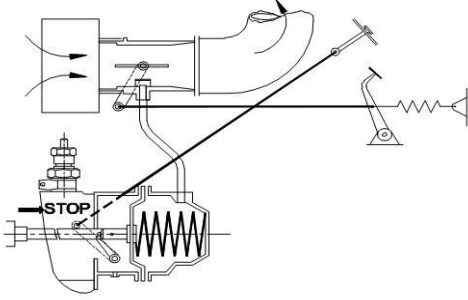

- A : Servo governor | सर्वो गवर्नर
- B : Hydraulic governor | हाइड्रोलिक गवर्नर
- C : Pneumatic governor | न्यूमेटिक गवर्नर
- D : Mechanical governor | मैकेनिकल गवर्नर

477 : What is the name of part marked as X? | X के रूप में चिह्नित भाग का नाम क्या है?

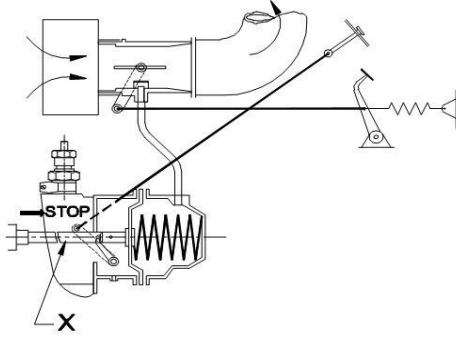

- A : Control rack | नियंत्रण रैक
- B : Stop lever | स्टॉप लीवर
- C : Diaphragm | डायफ्राम
- D : Vacuum chamber | वैक्यूम चैम्बर

478 : Which part separates vacuum chamber and atmosphere? | कौन सा हिस्सा वैक्यूम चैम्बर और वायुमंडल को अलग करता है?

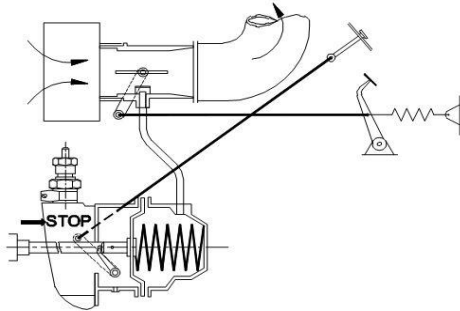

- A : Control rack | नियंत्रण रैक
- B : Stop lever | स्टॉप लीवर

- C : Diaphragm | डायफ्राम
- D : Vacuum chamber | वैक्यूम चैम्बर

479 : Which part connected in between inlet manifold and low pressure chamber of pneumatic governor? | न्यूमेटिक गवर्नर के इनलेट मैनिफोल्ड और निम्न दबाव कक्ष के बीच कौन सा हिस्सा जुड़ा हुआ है?

- A : Accelerator cable | एक्सेलेरेटर केबल
- B : Vacuum tube | वैक्यूम ट्यूब
- C : Stop lever cable | स्टॉप लीवर केबल
- D : Throttle lever | थ्रोटल लीवर

480 : How the quantity of fuel delivery vary in a running diesel engine? | चल रहे डीजल इंजन में ईंधन वितरण की मात्रा कैसे भिन्न होती है?

- A : By plunger | प्लंजर से
- B : By control sleeve | कंट्रोल स्लीव से
- C : By control rack | नियंत्रण रैक द्वारा
- D : By injection | इंजेक्शन द्वारा

481 : Where the fuel feed pump of a diesel engine usually mounted? | आमतौर पर एक डीजल इंजन के ईंधन फीड पंप को कहां रखा जाता है?

- A : Fuel Filter | ईंधन फ़िल्टर
- B : Fuel gallery | ईंधन गैलरी
- C : Fuel injector | ईंधन इंजेक्टर
- D : Fuel injection pump | ईंधन इंजेक्शन पंप

482 : What is the name of part marked as X? | X के रूप में चिह्नित भाग का नाम क्या है?

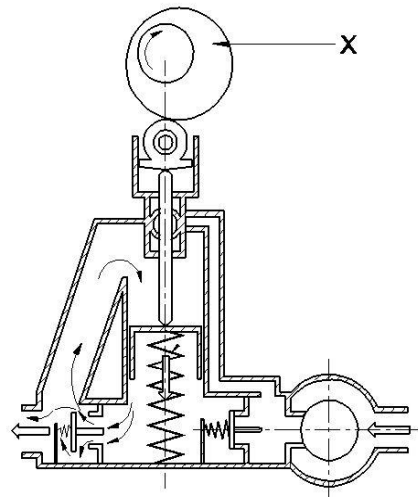

- A : Cam | केम
- B : Barrel | बैरल
- C : Spindel | स्पिंडल
- D : Plunger | प्लंजर

483 : What is the name of the part marked as X?
| The X के रूप में चिह्नित भाग का नाम क्या है?

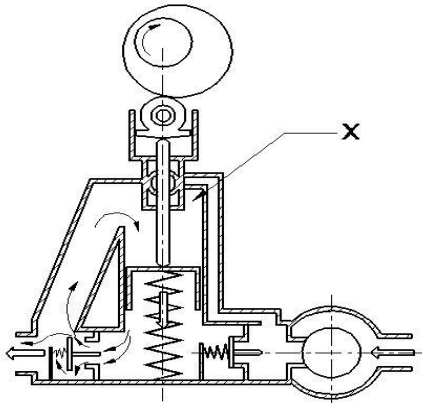

- A : Suction valve | सक्शन वाल्व
- B : Delivery valve | डिलीवरी वाल्व
- C : Suction chamber | सक्शन चैम्बर
- D : Pressure chamber | प्रेशर चैम्बर

484 : Which type of engine has common rail direct fuel injection system? | किस प्रकार के इंजन में कॉमन रेल डायरेक्ट फ्यूल इंजेक्शन प्रणाली है?

- A : Steam engine | भाप का इंजन
- B : Diesel engine | डीजल इंजन
- C : Turbine engine | टरबाइन इंजन
- D : Wankle engine | वैकल इंजन

485 : What is the use of shims (6) shown in injector? | इंजेक्टर में दिखाया गया शिम्स (6) का उपयोग क्या है?

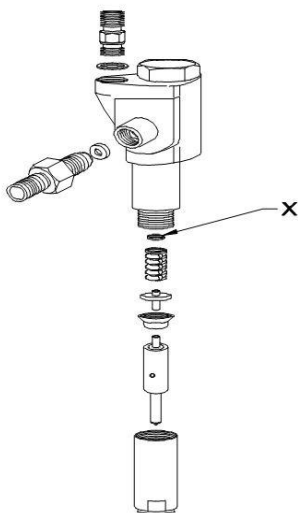

- A : Shims are used to set the injector pressure | इंजेक्टर प्रेशर को सेट करने के लिए शिम्स का उपयोग किया जाता है
- B : Shims are used to stop the diesel leak | डीजल रिसाव को रोकने के लिए शिम्स का उपयोग किया

जाता है

- C : Shims are used to connect the nozzle and body | नोजल और बॉडी को जोड़ने के लिए शिम्स का उपयोग किया जाता है
- D : Shims are used to leak proof | लीक प्रूफ करने के लिए शिम्स का इस्तेमाल किया जाता है

486 : How the CRDI injectors pressure control valve operated? | सीआरडीआई इंजेक्टर दबाव नियंत्रण वाल्व कैसे संचालित होता है?

- A : Mechanically | मेकेनिकल रूप से
- B : Electronically | इलेक्ट्रॉनिक रूप से
- C : Manually | मैनुअल
- D : Hydraulic | हाइड्रोलिक

487 : Where is the pressure discharge valve is fitted in CRDI fuel system? | CRDI ईंधन प्रणाली में प्रेशर डिस्चार्ज वाल्व कहाँ लगाया जाता है?

- A : Common rail | कॉमन रेल
- B : Fuel pump | ईंधन पंप
- C : Injectors | इंजेक्टर
- D : Fuel filter | ईंधन फ़िल्टर

488 : Which is develop diesel pressure in the CRDI engine? | सीआरडीआई इंजन में डीजल दबाव कौन सा विकसित हो रहा है?

- A : ECM | ईसीएम
- B : Injection | इंजेक्शन
- C : Fuel tank | ईंधन टैंक
- D : High pressure pump | उच्च दबाव पंप

489 : What is the function of heater plug? | हीटर प्लग का कार्य क्या है?

- A : Warm up fuel pump | ईंधन पंप को गर्म करें
- B : Warm up combustion chamber | कम्बशन चैम्बर को गर्म करें
- C : Warm up injector | वार्म अप इंजेक्टर
- D : Warm up valves | वार्म अप वाल्व

490 : Which is leak proof between nozzle and nozzle body? | नोजल और नोजल बॉडी के बीच कौन सा लीक प्रूफ है?

- A : Increase the power | शक्ति बढ़ाओ
- B : Prevent dirty smoke | गंदे धुएं को रोकें
- C : Easy starting | आसान शुरुआत
- D : Mirror polishing finish in nozzle and body | नोजल और बॉडी में मिरर पॉलिशिंग खत्म

491 : How much maximum fuel pressure developed in fuel injection pump? | ईंधन इंजेक्शन पंप में कितना अधिकतम ईंधन दबाव विकसित हुआ?

- A : 100 to 200 Kgf/cm²
- B : 200 to 300 Kgf/cm²
- C : 300 to 400 Kgf/cm²
- D : 400 to 700 Kgf/cm²

492 : Which governor has fitted the control rack with diaphragm? | किस गवर्नर ने डायफ्राम के साथ नियंत्रण रैक फिट किया है?

- A : Mechanical governor | मैकेनिकल गवर्नर
- B : Pneumatic governor | न्यूमेटिक गवर्नर
- C : Servo governor | सर्वो गवर्नर
- D : Centrifugal governor | सेंट्रीफ्यूगल गवर्नर

493 : Which fuel related with cetane number? | कौन सा ईंधन cetane नंबर से संबंधित है?

- A : Petrol | पेट्रोल
- B : Diesel | डीज़ल
- C : Coal | कोयला
- D : Kerosene | मिटटी तेल

494 : Which is the process of fuel bleeding system? | ईंधन स्राव प्रणाली की प्रक्रिया क्या है?

- A : Burn the air | हवा को जला दो
- B : Pump the air | हवा को पंप करें
- C : Remove the air | हवा निकाल दो
- D : Pressurize the air | हवा पर दबाव डालें

495 : Where is the delivery pipe of fuel feed pump connected? | ईंधन फीड पंप का वितरण पाइप कहां से जुड़ा है?

- A : Fuel tank | ईंधन टैंक
- B : Fuel filter | ईंधन फ़िल्टर
- C : Fuel gallery | ईंधन गैलरी
- D : Fuel injection pump | ईंधन इंजेक्शन पंप

496 : When do we use the hand priming pump? | हम हैंड प्रिमिंग पंप का उपयोग कब करते हैं?

- A : Engine is at rest | इंजन आराम पर है
- B : Engine is at full load | इंजन फुल लोड पर है
- C : Engine is at full speed | इंजन फुल स्पीड में है
- D : Engine is at idling speed | इंजन निष्क्रिय गति पर है

497 : Which valve is maintaining in the high pressure FIP pipe line? | उच्च दाब FIP पाइप लाइन में

कौन सा वाल्व बना रहता है?

- A : Control rack | नियंत्रण रैक
- B : Delivery valve | डिलीवरी वाल्व
- C : Barrel | बैरल
- D : Plunger | प्लंजर

498 : What is the purpose of baffles in the fuel tank? | ईंधन टैंक में बाफल का उद्देश्य क्या है?

- A : To minimize the slushing of fuel in the tank | टैंक में ईंधन के निस्तब्धता को कम करने के लिए
- B : To strengthen the fuel tank | ईंधन टैंक को मजबूत करने के लिए
- C : To make chambers in the fuel tank | ईंधन टैंक में चैम्बर बनाने के लिए
- D : To make square and lengthy fuel tank | चौकोर और लंबा ईंधन टैंक बनाने के लिए

499 : What is the defects of air lock in the fuel system? | ईंधन प्रणाली में एयर लॉक के दोष क्या हैं?

- A : Hard running of the engine | इंजन का हार्ड रनिंग
- B : erratic running of the engine | इंजन का अनियमित चलना
- C : Smooth running of the engine | इंजन का चिकना चलना
- D : Continuous running of the engine | इंजन का लगातार चलना

500 : Which action the spindle only move up and down in feed pump? | फ़ीड पंप में स्पिंडल केवल ऊपर और नीचे किस क्रिया को करता है?

- A : Idling action | निष्क्रिय क्रिया
- B : Partial action | आंशिक कार्रवाई
- C : Normal action | सामान्य क्रिया
- D : pumping action | पम्पिंग क्रिया

Mechanic Motor Vehicle – Year1 Module 11: Engine Performance Testing

Reviewed and updated on: 01st November 2019 Version 1.1

501 : Which gauge used to check the engine cylinder compression ? | इंजन सिलेंडर कम्प्रेशन की जांच करने के लिए किस गेज का उपयोग किया जाता है?

- A : Dial gauge | डायल गेज
- B : Feeler gauge | फीलर गेज
- C : Compression gauge | कम्प्रेशन गेज
- D : Tyre pressure gauge | टायर का दबाव नापने का गेज

502 : What is the name of part marked as X ? | X के रूप में चिह्नित भाग का नाम क्या है?

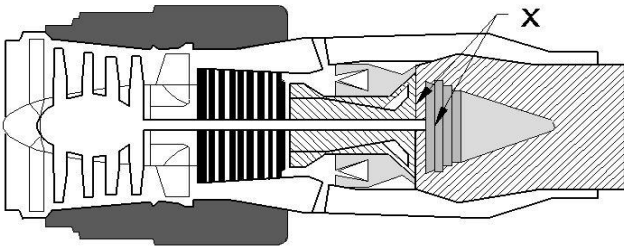

- A : Compressor | कंप्रेसर
- B : Shaft | शाफ्ट
- C : Combustion chamber | कम्बशन चैम्बर
- D : Turbine | टर्बाइन

503 : Which tool is used to remove valve? | वाल्व को हटाने के लिए किस उपकरण का उपयोग किया जाता है?

- A : Valve spring compressor | वाल्व स्प्रिंग कंप्रेसर
- B : Piston ring compressor | पिस्टन रिंग कंप्रेसर
- C : Piston ring expander | पिस्टन रिंग एक्सपेंडर
- D : Piston ring groover | पिस्टन रिंग ग्रोवर

504 : Where the gas turbines are used? | गैस टरबाइन का उपयोग कहाँ किया जाता है?

- A : Car | कार
- B : Light motor vehicle | हल्के मोटर वाहन
- C : Two wheeler | दो पहिया
- D : Air craft | हवाई जहाज

505 : Which tool is used to set compression ring into the piston? | पिस्टन में संपीड़न रिंग को सेट करने के लिए किस उपकरण का उपयोग किया जाता है?

- A : Piston ring compression | पिस्टन रिंग कम्प्रेशन
- B : Piston groover | पिस्टन ग्रोवर
- C : Piston ring expander | पिस्टन रिंग एक्सपेंडर
- D : Piston pin remover | पिस्टन पिन रिमूवर

506 : Which tool is used to check the cylinder head warpage with feeler gauge? | सिलेंडर हेड वॉरपेज को फीलर गेज के साथ जांचने के लिए किस उपकरण का उपयोग किया जाता है?

- A : Try square | ट्राई स्क्वायर
- B : Straight edge | स्ट्रेट एज
- C : Steel rule | स्टील रूल
- D : Steel tape | स्टील टेप

507 : Which is the operation cycle of turbine? | टरबाइन का संचालन चक्र कौन सा है?

- A : Auto cycle | ऑटो चक्र
- B : Diesel cycle | डीजल चक्र
- C : Adiabatic cycle | एडियाबेटिक चक्र
- D : Brayton cycle | ब्रेटन चक्र

508 : Which engine is not required separate cooling system? | अलग कुलिंग प्रणाली के लिए कौन से इंजन की आवश्यकता नहीं है?

- A : Diesel engine | डीजल इंजन
- B : Petrol engine | पेट्रोल इंजन
- C : Marine engine | समुद्री इंजन
- D : Turbine engine | टरबाइन इंजन

509 : Which engine is more hazardous? | कौन सा इंजन अधिक खतरनाक है?

- A : Steam engine | भाप का इंजन
- B : Petrol engine | पेट्रोल इंजन
- C : Diesel engine | डीजल इंजन
- D : Turbine engine | टरबाइन इंजन

510 : What is the special tool used while refitting of liner in cylinder block ? | सिलेंडर ब्लॉक में लाइनर को रिफिटिंग करते समय किस विशेष उपकरण का उपयोग किया जाता है?

- A : Plastic gauge | प्लास्टिक का गेज
- B : Feeler gauge | फीलर गेज
- C : Hydraulic press | हाइड्रॉलिक प्रेस
- D : Outside micro meter | आउटसाइड माइक्रो मीटर

511 : Which is a colourless, odourless tasteless and high toxic gas? | एक बेरंग, गंधहीन बेस्वाद और उच्च विषाक्त गैस कौन सी है?

- A : CO
- B : CO₂
- C : NO_x
- D : SO_x

512 : What is acronym for DEF in selective catalytic reduction? | सेलेक्टिव कैटेलिटिक रिडक्शन में DEF का पूरा नाम क्या है?

- A : Diesel engine fluid | डीजल इंजन फ्लूइड
- B : Diesel exhaust fluid | डीजल एग्जॉस्ट फ्लूइड
- C : Diesel emission fluid | डीजल एमिशन फ्लूइड
- D : Diesel engine fuse | डीजल इंजन फ्यूज

513 : What is acronym for SCR in emission control system? | एमिशन नियंत्रण प्रणाली में SCR का पूरा नाम क्या है?

- A : Silicon controlled rectifier | सिलिकॉन कंट्रोल्ड रेक्टिफायर
- B : Selective catalytic reduction | सेलेक्टिव कैटेलिटिक रिडक्शन
- C : Selective controlled rectifier | सेलेक्टिवे कंट्रोल्ड रेक्टिफायर
- D : Selective controlled reduction | सेलेक्टिव कंट्रोल्ड रिडक्शन

514 : What is the acronym for EGR in emission control system? | एमिशन नियंत्रण प्रणाली में EGR का पूरा नाम क्या है?

- A : Engine gas recirculation | इंजन गैस रिसर्कुलेशन
- B : Exhaust gas recirculation | एग्जॉस्ट गैस रिसर्कुलेशन
- C : Exhaust gate regulator | एग्जॉस्ट गेट रेगुलेटर
- D : Emission gas recirculation | एमिशन गैस रिसर्कुलेशन

515 : Which one of the hydro carbon (HC) emitted due to lack of oxygen? | ऑक्सीजन की कमी के कारण हाइड्रो कार्बन (HC) निम्न में से कहा से उत्सर्जित होगा?

- A : From fuel tank | ईंधन टैंक से
- B : From carburettor | कार्बुरेटर से
- C : From blow by crank case | ब्लो से क्रैंक केस
- D : From exhaust manifold | निकास मेनिफोल्ड से

516 : Which emission react with other compounds in the atmosphere to produce photo chemical smog? | फोटो रासायनिक स्मॉग पैदा करने के लिए वातावरण में अन्य यौगिकों के साथ कौन सा उत्सर्जन प्रतिक्रिया करता है?

- A : CO
- B : HC
- C : PM
- D : SO_x

517 : Which is the proposed date of implementation of bharat stage - 5 in entire country? | संपूर्ण देश में भारत स्टेज-5 के कार्यान्वयन की प्रस्तावित तिथि कौन सी है?

- A : 1.4.2018
- B : 1.4.2019
- C : 1.4.2020
- D : 1.4.2025

518 : Which type of vehicle emission is measured in "g/Km"? | किस प्रकार के वाहन उत्सर्जन को "g / Km" में मापा जाता है?

- A : Two wheeler only | टू व्हीलर
- B : Light motor vehicle (LMV) only | केवल हल्के मोटर वाहन (LMV)
- C : Two wheeler and LMV | टू व्हीलर और LMV
- D : Heavy motor vehicles (HMV) | भारी मोटर वाहन (HMV)

519 : Which type of vehicle emissions is measured in "g/Kwh"? | किस प्रकार का वाहन उत्सर्जन "g / Kwh" में मापा जाता है?

- A : Two wheeler | दो पहिया
- B : Two wheeler and light motor vehicle | दो पहिया और हल्के मोटर वाहन
- C : Light motor vehicle | हल्के मोटर वाहन
- D : Heavy motor vehicle | भारी मोटर वाहन

520 : What is the purpose of the EVAP canister? | EVAP कनस्तर का उद्देश्य क्या है?

- A : to trap the exhaust gas | निकास गैस को ट्रैप करने के लिए
- B : to trap the fresh charge | फ्रेश चार्ज को ट्रैप करने के लिए
- C : to trap the leak off fuel | ईंधन के रिसाव को रोकने के लिए
- D : to trap the fuel vapour | ईंधन वाष्प को ट्रैप करने के लिए

521 : Where is connected the EVAP canister outlet? | EVAP कनस्तर आउटलेट कहां से जुड़ा है?

- A** : Intet manifold | इनलेट मेनिफोल्ड
B : Exhaust manifold | इनलेट मेनिफोल्ड
C : Catalyst converter | उत्प्रेरक कनवर्टर
D : Fuel tank | ईंधन टैंक

522 : Which device changes carbon monoxide into carbon dioxide in the exhaust gas? | निकास गैस में कौन सा उपकरण कार्बन मोनोऑक्साइड को कार्बन डाइऑक्साइड में बदलता है?

- A** : Canister | कनस्तर
B : Muffler | मफलर
C : Catalytic converter | कैटेलिटिक कनवर्टर
D : Exhaust gas regulator | साफ़ करता

523 : What is the effect of high sulphur content in fuel? | ईंधन में उच्च सल्फर सामग्री का प्रभाव क्या है?

- A** : In complete combustion | पूर्ण कम्बश्शन में
B : Pitting in the engine parts | इंजन के पुर्जों में पिटिंग
C : Fungus in the cylinder walls | सिलेंडर की दीवारों में फंगस
D : Corrosive Wear of engine parts | इंजन भागों के कोरोसिव वियर

524 : What is the major constituents of blow by gas? | गैस द्वारा ब्लो करने के प्रमुख घटक क्या है?

- A** : Hydro carbon | हाइड्रो कार्बन
B : CO₂
C : CO
D : NO_x

525 : Which type of engine uses SCR for emission control? | किस प्रकार का इंजन एमिशन नियंत्रण के लिए SCR का उपयोग करता है?

- A** : Petrol engine | पेट्रोल इंजन
B : Diesel engine | डीजल इंजन
C : LPG engine | एलपीजी इंजन
D : CNG engine | सीएनजी इंजन

526 : When does a fresh charge escapes from the petrol engine exhaust? | पेट्रोल इंजन के निकास से एक ताजा चार्ज कब निकलता है?

- A** : During valve lead | वाल्व लीड के दौरान
B : During valve open | वाल्व खोलने के दौरान
C : During valve lag | वाल्व लैग के दौरान
D : During valve overlap | वाल्व ओवरलैप के दौरान

527 : Which type of fuel is recommended for catalytic converter installed engines? | कैटेलिटिक कनवर्टर स्थापित इंजनों के लिए किस प्रकार के ईंधन की सिफारिश की जाती है?

- A** : Leaded petrol | लेडेड पेट्रोल
B : Unleaded petrol | अनलेडेड पेट्रोल
C : High speed diesel | हाई स्पीड डीजल
D : Low speed diesel | कम गति वाला डीजल

528 : Which reaction is irrelevant to the 3 way catalytic converters? | 3 तरह के कैटेलिटिक कनवर्टर के लिए कौन सी प्रतिक्रिया अप्रासंगिक है?

- A** : NO_x N₂ + CO₂ Co
B : HC H₂O + CO₂ O₂
C : CO H₂O + CO O₂
D : C CO₂ O₂

529 : Which type of the emission control system that blow by gases are feed in to the inlet manifold of a running engine? | किस प्रकार के एमिशन नियंत्रण प्रणाली जो गैसों से ब्लो होती हैं, एक रनिंग इंजन के इनलेट मैनिफोल्ड में फ्रीड होती हैं?

- A** : Exhaust gas recirculation | निष्कासित वायु रीसर्कुलेशन
B : Crank case ventilation | क्रैंक केस वेंटिलेशन
C : Positive crank case ventilation | पॉजिटिव क्रैंक केस वेंटिलेशन
D : Catalytic convention | कैटेलिटिक कन्वेंशन

530 : Which controls the EGR valve in modern vehicle? | आधुनिक वाहन में EGR वाल्व को कौन नियंत्रित करता है?

- A** : Engine vacuum controlled valve | इंजन वैक्यूम नियंत्रित वाल्व
B : Vacuum regulated valve | वैक्यूम रेगुलेटेड वाल्व
C : Linear electronic controlled valve | लीनियर इलेक्ट्रॉनिक नियंत्रित वाल्व
D : Solenoid controlled valve | सोलेनॉइड नियंत्रित वाल्व

531 : What does EPA refers to environment? | EPA पर्यावरण को क्या दर्शाता है?

- A** : Environmental protection agency | एन्विरोमेंटल प्रोटेक्शन एजेंसी
B : Environmental provision act | एन्विरोमेंटल प्रोविशन एक्ट
C : Environmental prevention act | एन्विरोमेंटल

प्रिवेशन एक्ट

D : Environmental provision agency | एन्विरोमेंटल
प्रोविशन एजेंसी

Mechanic Motor Vehicle –Year1 Module 13: Charging and Starting System

Reviewed and updated on: 01st November 2019 Version 1.1

532 : Which type drive mechanism slide the armature in starting motor? | मोटर शुरू करने में आर्मेचर किस प्रकार के ड्राइव तंत्र को स्लाइड करता है?

- A** : Bendix drive | बेंडिक्स ड्राइव
B : Over running clutch drive | क्लच ड्राइव चलाने पर
C : Axial drive | एक्सियल ड्राइव
D : Non axial drive | गैर एक्सियल ड्राइव

533 : How many windings are provided in a solenoid switch? | एक सोलनॉइड स्विच में कितनी वाइंडिंग प्रदान की जाती है?

- A** : 2
B : 3
C : 4
D : 5

534 : What is the name of the instrument? | यंत्र का नाम क्या है?

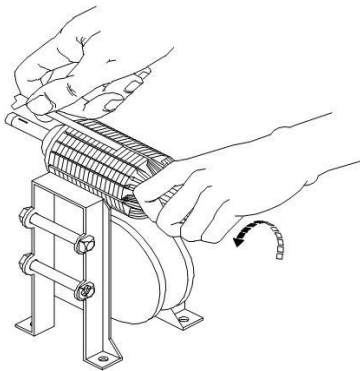

- A** : Dial gauge | डायल गेज
B : Growler | ग्राउलर
C : Multimeter | मल्टीमीटर
D : Hydrometer | हाइड्रोमीटर

535 : What instrument used to check run out of commutator? | कम्यूटेटर के रन आउट की जाँच करने के लिए किस उपकरण का उपयोग किया जाता है?

- A** : Growler | ग्राउलर
B : Multimeter | मल्टीमीटर
C : Dial gauge | डायल गेज
D : Vernier caliper | वर्नियर कैलीपर

536 : Which is the instrument used to check the weariness of the commutator? | कम्यूटेटर की वीअरनेस की जाँच करने के लिए किस उपकरण का उपयोग किया जाता है?

- A** : Growler | ग्राउलर
B : Multimeter | मल्टीमीटर

- C** : Dial gauge | डायल गेज
D : Vernier caliper | वर्नियर कैलीपर

537 : Which device produce the AC current in a vehicle? | किसी वाहन में AC करंट किस उपकरण से उत्पन्न होता है?

- A** : Dynamo | डाइनेमो
B : Alternator | अल्टरनेटर
C : Starting motor | मोटर चालू करने पर
D : Ignition coil | इग्निशन कोइल

538 : What is the name of part marked as 'x'? | 'x' के रूप में चिह्नित भाग का नाम क्या है?

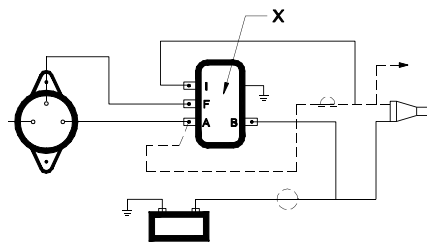

- A** : Alternator | अल्टरनेटर
B : Voltage regulator | वोल्टेज रेगुलेटर
C : Commutator | कम्यूटेटर
D : Battery | बैटरी

539 : What is the stationary part of an alternator? | अल्टरनेटर का स्थिर भाग क्या है?

- A** : Stator | स्टेटर
B : Rotor | रोटर
C : Slip rings | स्लीप रिंग्स
D : Pulley | पुली

540 : Which is used to convert AC to DC in alternator? | अल्टरनेटर में AC को DC में बदलने के लिए किसका उपयोग किया जाता है?

- A** : Condenser | कंडेनसर
B : Diodes | डायोड
C : Slip ring | स्लीप रिंग्स
D : Rotor | रोटर

541 : Which part of the engine engages with starter motor pinion? | इंजन का कौन सा भाग स्टार्टर मोटर पिनियन से संलग्न है?

- A** : Timing gear | टाइम गियर
B : Pump gear | पंप गियर
C : Fly wheel ring gear | फ्लाइ व्हील रिंग गियर
D : Cam Shaft gear | कैम शाफ्ट गियर

542 : Where the carbon brushes are in contact with starting motor? | कार्बन ब्रश मोटर शुरू करने के संपर्क में कहां हैं?

- A : Armature | आर्मेचर
- B : Armature shaft | आर्मेचर शाफ्ट
- C : End cover | अंतिम कवर
- D : Commutator | कम्यूटेटर

543 : Which is produced AC output in alternator? | अल्टरनेटर में कौन सा एसी आउटपुट होता है?

- A : Self induction | सेल्फ इंडक्शन
- B : Mutual induction | म्यूच्युअल इंडक्शन
- C : Electro magnetic induction | इलेक्ट्रोमैग्नेटिक इंडक्शन
- D : Reactance | रेअक्टांस

544 : What is the position of pinion? | पिनियन की स्थिति क्या है?

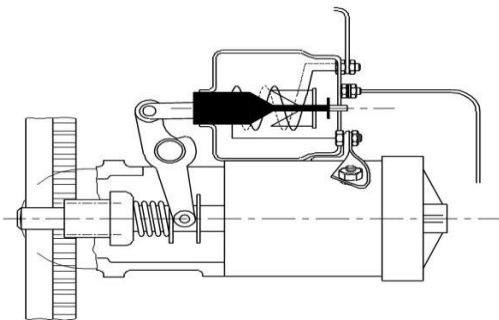

- A : Fully engaged | पूरी तरह व्यस्त
- B : Disengaged | खाली
- C : Partially engaged | आंशिक रूप से लगे हुए हैं
- D : Fully disengaged | पूरी तरह से विघटित

545 : Which is used to operate the over running clutch drive pinion? | ओवर रनिंग क्लच ड्राइव पिनियन को संचालित करने के लिए किसका उपयोग किया जाता है?

- A : Starter switch | स्टार्टर स्विच
- B : Solenoid switch | सोलेनॉइड स्विच
- C : Ignition switch | इग्निशन बटन
- D : Starter push switch | स्टार्टर पुश स्विच

546 : Which winding have thick wire in solenoid switch? | सोलेनॉइड स्विच में किस वाइंडिंग में मोटी तार होती है?

- A : Field winding | फील्ड वाइंडिंग
- B : Hold-in winding | होल्ड-इन वाइंडिंग

- C : Armature winding | आर्मेचर वाइंडिंग
- D : Pull-in winding | पुल-इन वाइंडिंग

547 : Which winding have thin wire in solenoid switch? | सोलेनॉइड स्विच में पतले तार किस वाइंडिंग में होते हैं?

- A : Field winding | फील्ड वाइंडिंग
- B : Hold-in winding | होल्ड-इन वाइंडिंग
- C : Armature winding | आर्मेचर वाइंडिंग
- D : Field-in winding | फील्ड-इन वाइंडिंग

548 : What is the name of the instrument? | यंत्र का नाम क्या है?

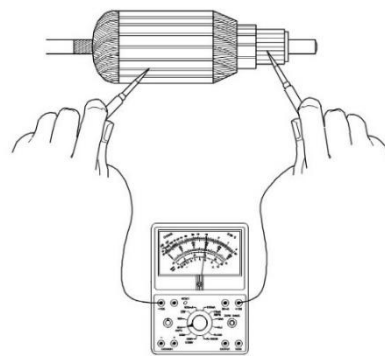

- A : Ammeter | एम्मीटर
- B : Multimeter | मल्टीमीटर
- C : Hydrometer | हाइड्रोमीटर
- D : Voltmeter | वोल्टमीटर

549 : Which condition does a dynamo highly charge the battery? | डायनेमो किस स्थिति में बैटरी को अत्यधिक चार्ज करता है?

- A : Low engine speed | इंजन की कम गति
- B : Low engine torque | कम इंजन वाला टॉर्क
- C : High engine speed | उच्च इंजन की गति
- D : High engine torque | उच्च इंजन टॉर्क

550 : Which condition does a alternator normally charge the battery? | अल्टरनेटर सामान्यतः बैटरी को किस स्थिति में चार्ज करता है?

- A : Low engine speed | इंजन की कम गति
- B : Low engine torque | कम इंजन वाला टॉर्क
- C : High engine speed | उच्च इंजन की गति
- D : High engine torque | उच्च इंजन टॉर्क

551 : Which device used to maintain the constant voltage in a charging circuit? | चार्जिंग सर्किट में निरंतर वोल्टेज बनाए रखने के लिए किस

उपकरण का उपयोग किया जाता है?

- A : Cut out regulator | कट आउट नियामक
- B : Field regulator | फील्ड रेगुलेटर
- C : Voltage regulator | वोल्टेज रेगुलेटर
- D : Current regulator | करंट रेगुलेटर

552 : Which device give high output at low speed? | कौन सा उपकरण कम गति पर उच्च आउटपुट देता है?

- A : Dynamo | डाइनेमो
- B : Alternator | अल्टरनेटर
- C : Transformer | ट्रांसफार्मर
- D : Self motor | सेल्फ मोटर

553 : Which control the voltage in alternator current? | अल्टरनेटर करंट में निम्न में से कौन सा वोल्टेज नियंत्रित करता है?

- A : Battery +ve terminal | बैटरी +ve टर्मिनल
- B : Stator assembly | स्टेटर असेंबली
- C : Rotor assembly | रोटर असेंबली
- D : Regulator | रेगुलेटर

554 : What is the name of the test carried out? | परीक्षण का नाम क्या है?

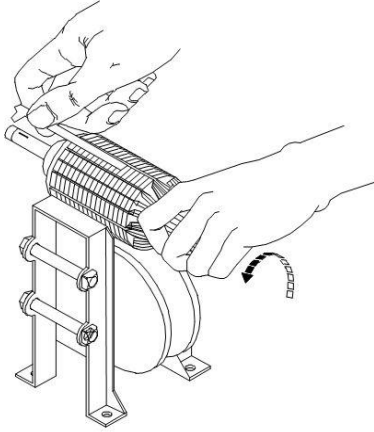

- A : Short circuit test | शॉर्ट सर्किट टेस्ट
- B : Open circuit test | ओपन सर्किट टेस्ट
- C : Continuity test | कंटिन्यूटी टेस्ट
- D : Insulation test | इंसुलेशन टेस्ट

555 : What is the name of test carried out? | परीक्षण का नाम क्या है?

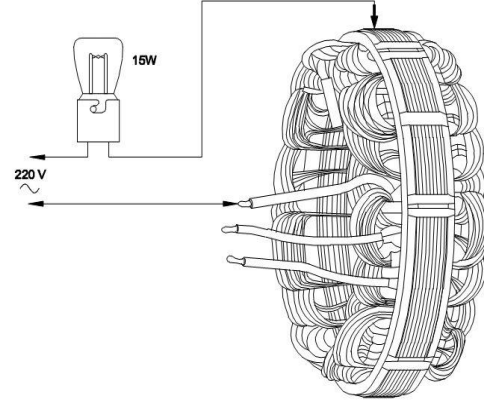

- A : No load test | कोई लोड टेस्ट नहीं
- B : Full load test | फुल लोड टेस्ट
- C : Short circuit test | शॉर्ट सर्किट टेस्ट
- D : Open circuit test | ओपन सर्किट टेस्ट

556 : Which part of alternator generate AC current in the stator coil? | अल्टरनेटर के किस भाग से स्टेटर कॉइल में एसी करंट उत्पन्न होता है?

- A : Slip ring end frame | स्लिप रिंग एंड फ्रेम
- B : Drive end frame | ड्राइव एंड फ्रेम
- C : Rotor assembly | रोटर असेंबली
- D : Current regulator | करंट रेगुलेटर

Mechanic Motor Vehicle –Year1 Module 14: Troubleshooting

Reviewed and updated on: 01st November 2019 Version 1.1

557 : What is the possible cause of high fuel consumption? | उच्च ईंधन खपत का संभावित कारण क्या है?

- A : High fuel in the tank | टैंक में उच्च ईंधन
- B : Low fuel in the tank | टैंक में कम ईंधन
- C : Wrong injection timing | गलत इंजेक्शन टाइमिंग
- D : High compression pressure | उच्च कम्प्रेशन दबाव

558 : What is the possible cause of engine runs erratically? | अनिश्चित रूप से इंजन रन के संभावित कारण क्या है?

- A : Weak compression | कमजोर कम्प्रेशन
- B : High compression | उच्च कम्प्रेशन
- C : Air lock in fuel system | फ्यूल सिस्टम में एयर लॉक
- D : Poor oil circulation | तेल का कमजोर सर्कुलेशन

559 : Why a diesel engine starts but not running idle? | डीजल इंजन शुरू होता है लेकिन ठीक से नहीं चलता है?

- A : Low fuel level in tank | टैंक में कम ईंधन स्तर
- B : Low charged battery | कम चार्ज बैटरी
- C : Clogged nozzle | क्लोग्ड नोजल
- D : No air in fuel system | ईंधन प्रणाली में कोई हवा नहीं

560 : What is the mechanical cause of engine does not start? | इंजन शुरू नहीं होने का यांत्रिक कारण क्या होता है?

- A : Radiator cap blocked | रेडिएटर कैप अवरुद्ध
- B : Fuel tank cap vent hole blocked | ईंधन टैंक कैप वेंट छेद अवरुद्ध
- C : Oil filter blocked | तेल फिल्टर अवरुद्ध
- D : Oil pump gear worn out | ऑयल पंप गियर खराब हो गया

561 : What is the effect of defective injector? | दोषपूर्ण इंजेक्टर का प्रभाव क्या है?

- A : Engine does not start | इंजन शुरू नहीं होता है
- B : Engine over heated | इंजन ज्यादा गर्म हो गया
- C : High fuel pressure | उच्च ईंधन दबाव
- D : High oil pressure | उच्च तेल का दबाव

562 : What is the effect of defective oil pump? | दोषपूर्ण तेल पंप का प्रभाव क्या है?

- A : Engine seized | इंजन सीज़

- B : High oil pressure | उच्च तेल का दबाव
- C : Low oil pressure | तेल का कम दबाव
- D : Detonation occur | विस्फोट होता है

563 : What is the cause for high fuel consumption in diesel engine? | डीजल इंजन में उच्च ईंधन खपत का कारण क्या है?

- A : Oil level high | तेल का स्तर उच्च
- B : Piston ring worn-out | पिस्टन रिंग खराब होना
- C : Fuel level in tank is high | टैंक में ईंधन का स्तर अधिक है
- D : High compression pressure | उच्च कम्प्रेशन दबाव

564 : What is to be checked up if the engine overheats? | अगर इंजन ओवरहीट हो जाए तो क्या जांच की जानी चाहिए?

- A : Hydraulic fluid level | तेल का स्तर
- B : Fuel level | ईंधन स्तर
- C : Coolant level | कुलेंट स्तर
- D : Electrolyte level | इलेक्ट्रोलाइट स्तर

565 : What is to be checked for low power generation of engine? | इंजन की कम बिजली उत्पादन के लिए क्या जांच की जानी है?

- A : Water level | पानी का स्तर
- B : Clogged oil filter | क्लोग्ड तेल फ़िल्टर
- C : Battery condition | बैटरी की स्थिति
- D : Clogged air cleaner | भरा हुआ हवा क्लीनर

566 : What is the cause for high oil consumption? | उच्च तेल खपत का कारण क्या है?

- A : Coolant level | कूलेंट स्तर
- B : Clogged oil filter | क्लोग्ड तेल फ़िल्टर
- C : Clogged air cleaner | क्लोग्ड हवा क्लीनर
- D : Weak compression | कमजोर कम्प्रेशन

567 : What is reason for low oil pressure? | कम तेल के दबाव का कारण क्या है?

- A : Oil level is high | तेल का स्तर अधिक है
- B : Clogged air filter | क्लोग्ड वायु फ़िल्टर
- C : Clogged oil filter | क्लोग्ड तेल फ़िल्टर
- D : Defective pressure release valve | दोषपूर्ण दबाव रिलीज वाल्व

568 : What is the cause for engine fails to start? | इंजन शुरू करने में विफल होने का कारण क्या है?

- A : Defective oil pump | दोषपूर्ण तेल पंप

Mechanic Motor Vehicle –Year1 Module 14: Troubleshooting

Reviewed and updated on: 01st November 2019 Version 1.1

- B** : Defective thermostat | दोषपूर्ण थर्मोस्टैट
C : Defective water pump | दोषपूर्ण पानी पंप
D : Defective starter motor | दोषपूर्ण स्टार्टर मोटर

569 : What is the effect of discharged battery? | डिस्चार्ज की गई बैटरी का क्या प्रभाव होता है?

A : Engine does not crank | इंजन क्रैंक नहीं करता है

B : Abnormal noise in the engine | इंजन में असामान्य शोर

C : Engine back fire | इंजन बेक फायर

D : Air lock in the fuel system | ईंधन प्रणाली में एयर लॉक

570 : Which is the cause for high oil consumption? | उच्च तेल खपत का कारण कौन सा है?

A : Low oil level | कम तेल का स्तर

B : Oil filter clogged | तेल फ़िल्टर क्लोग्ड

C : Oil viscosity high | तेल विस्कोसिटी हाई

D : Worn-out valve guides | तेल चिपचिपापन कम

ANSWERS :

1:C; 2:B; 3:A; 4:D; 5:D; 6:A; 7:A; 8:B; 9:B; 10:C; 11:C; 12:B; 13:D; 14:D; 15:A; 16:D; 17:B; 18:A; 19:B; 20:B; 21:C; 22:A; 23:A; 24:D; 25:B; 26:A; 27:D; 28:D; 29:D; 30:D; 31:D; 32:C; 33:D; 34:D; 35:A; 36:D; 37:C; 38:A; 39:A; 40:D; 41:C; 42:C; 43:A; 44:B; 45:C; 46:C; 47:C; 48:A; 49:A; 50:B; 51:A; 52:B; 53:C; 54:B; 55:B; 56:A; 57:D; 58:C; 59:C; 60:A; 61:D; 62:D; 63:C; 64:C; 65:C; 66:B; 67:A; 68:C; 69:B; 70:C; 71:C; 72:A; 73:D; 74:C; 75:B; 76:A; 77:C; 78:D; 79:D; 80:A; 81:A; 82:D; 83:C; 84:D; 85:D; 86:A; 87:C; 88:B; 89:C; 90:B; 91:B; 92:B; 93:D; 94:D; 95:A; 96:D; 97:D; 98:B; 99:D; 100:A; 101:D; 102:A; 103:C; 104:B; 105:D; 106:C; 107:B; 108:B; 109:D; 110:A; 111:C; 112:D; 113:D; 114:C; 115:A; 116:D; 117:C; 118:C; 119:C; 120:A; 121:D; 122:B; 123:A; 124:D; 125:C; 126:D; 127:D; 128:B; 129:C; 130:D; 131:C; 132:C; 133:D; 134:B; 135:C; 136:C; 137:C; 138:C; 139:D; 140:A; 141:D; 142:D; 143:B; 144:A; 145:B; 146:D; 147:A; 148:A; 149:C; 150:A; 151:D; 152:B; 153:C; 154:A; 155:B; 156:B; 157:B; 158:A; 159:B; 160:B; 161:A; 162:C; 163:C; 164:A; 165:D; 166:A; 167:C; 168:A; 169:A; 170:B; 171:A; 172:A; 173:C; 174:C; 175:C; 176:D; 177:D; 178:C; 179:A; 180:B; 181:A; 182:D; 183:B; 184:C; 185:B; 186:A; 187:C; 188:A; 189:C; 190:A; 191:C;

192:A; 193:B; 194:B; 195:D; 196:B; 197:D; 198:D; 199:C; 200:B; 201:D; 202:C; 203:C; 204:C; 205:B; 206:C; 207:B; 208:D; 209:D; 210:B; 211:C; 212:C; 213:A; 214:B; 215:D; 216:B; 217:D; 218:A; 219:A; 220:C; 221:D; 222:C; 223:A; 224:D; 225:C; 226:C; 227:A; 228:D; 229:B; 230:C; 231:D; 232:C; 233:C; 234:A; 235:C; 236:D; 237:B; 238:D; 239:B; 240:D; 241:B; 242:D; 243:C; 244:C; 245:C; 246:B; 247:A; 248:D; 249:C; 250:B; 251:A; 252:B; 253:C; 254:C; 255:D; 256:D; 257:A; 258:B; 259:C; 260:D; 261:D; 262:B; 263:C; 264:B; 265:A; 266:A; 267:A; 268:A; 269:C; 270:B; 271:B; 272:B; 273:D; 274:B; 275:D; 276:B; 277:A; 278:D; 279:A; 280:B; 281:A; 282:B; 283:C; 284:B; 285:D; 286:D; 287:B; 288:A; 289:B; 290:A; 291:A; 292:C; 293:B; 294:D; 295:B; 296:B; 297:C; 298:D; 299:D; 300:C; 301:D; 302:C; 303:A; 304:B; 305:D; 306:D; 307:A; 308:C; 309:A; 310:A; 311:A; 312:C; 313:B; 314:A; 315:B; 316:A; 317:D; 318:B; 319:A; 320:D; 321:C; 322:B; 323:C; 324:C; 325:A; 326:D; 327:C; 328:A; 329:C; 330:A; 331:B; 332:A; 333:D; 334:C; 335:A; 336:B; 337:A; 338:B; 339:A; 340:A; 341:A; 342:A; 343:D; 344:D; 345:D; 346:C; 347:A; 348:B; 349:C; 350:D; 351:B; 352:A; 353:C; 354:C; 355:B; 356:C; 357:C; 358:B; 359:A; 360:A; 361:C; 362:A; 363:A; 364:B; 365:A; 366:C; 367:A; 368:B; 369:D; 370:A; 371:A; 372:B; 373:A; 374:B; 375:C; 376:B; 377:B; 378:A; 379:C; 380:C; 381:C; 382:A; 383:B; 384:A; 385:A; 386:B; 387:A; 388:B; 389:A; 390:A; 391:B; 392:C; 393:B; 394:C; 395:C; 396:C; 397:B; 398:A; 399:B; 400:A; 401:B; 402:A; 403:B; 404:B; 405:A; 406:D; 407:C; 408:B; 409:D; 410:D; 411:B; 412:A; 413:B; 414:D; 415:A; 416:A; 417:D; 418:B; 419:A; 420:C; 421:B; 422:B; 423:C; 424:C; 425:A; 426:A; 427:A; 428:A; 429:C; 430:D; 431:B; 432:C; 433:D; 434:D; 435:C; 436:A; 437:A; 438:C; 439:B; 440:C; 441:B; 442:C; 443:D; 444:A; 445:C; 446:D; 447:C; 448:C; 449:D; 450:A; 451:B; 452:A; 453:C; 454:A; 455:D; 456:A; 457:D; 458:D; 459:C; 460:B; 461:B; 462:A; 463:C; 464:B; 465:B; 466:B; 467:D; 468:B; 469:A; 470:D; 471:A; 472:A; 473:B; 474:B; 475:D; 476:C; 477:A; 478:C; 479:B; 480:C; 481:D; 482:A; 483:D; 484:B; 485:A; 486:B; 487:A; 488:D; 489:B; 490:D; 491:D; 492:B; 493:A; 494:C; 495:B; 496:A; 497:B; 498:A; 499:B; 500:A; 501:C; 502:D; 503:A; 504:D; 505:A; 506:B; 507:D; 508:D; 509:D; 510:C; 511:A; 512:B; 513:B; 514:B; 515:D; 516:B; 517:C; 518:C; 519:D; 520:D; 521:A; 522:C; 523:C; 524:A; 525:B; 526:D; 527:B;

Mechanic Motor Vehicle –Year1 Module 14: Troubleshooting

Reviewed and updated on: 01st November 2019 Version 1.1

528:D; 529:C; 530:C; 531:A; 532:C; 533:A; 534:B;
535:C; 536:D; 537:B; 538:B; 539:A; 540:B; 541:C;
542:D; 543:C; 544:C; 545:B; 546:D; 547:B; 548:B;
549:C; 550:A; 551:C; 552:B; 553:D; 554:A; 555:C;
556:C; 557:C; 558:C; 559:C; 560:B; 561:A; 562:A;
563:B; 564:C; 565:D; 566:D; 567:D; 568:D; 569:A;
570:D;